

**elmeg CS410
elmeg CS410-U
elmeg CS400xt
elmeg IP-S400
voice-mail
T400, T400/2**

**Istruzioni per l'uso
Italiano**

Nota!

Per i telefoni di sistema e i relativi impianti delle presenti istruzioni d'uso vengono utilizzate le sigle seguenti:

Impianto telefonico:	Sigla:
Impianti elmeg	Impianto elmeg
elmeg Hybird 300 elmeg Hybird 600	elmeg hybird. Configurazione diversa dei telefoni di sistema (Opzione: pagina 148)
Bintec TR200aw	come impianto telefonico
Bintec TR200bw	come impianto telefonico

Dichiarazione di conformità e marcatura CE

Questo dispositivo è conforme alla Direttiva R&TTE - D/1999/5/CE:



»Direttiva 1999/5/CE del Parlamento europeo e del Consiglio, del 9 marzo 1999, riguardante le apparecchiature radio, le apparecchiature terminali di telecomunicazione ed il reciproco riconoscimento della loro conformità.

La dichiarazione di conformità può essere consultata al seguente indirizzo: <http://www.bintec-elmeg.com>.



Il simbolo raffigurante il bidone della spazzatura barrato riportato sull'apparecchiatura significa che alla fine della durata in vita dell'apparecchiatura questa dovrà essere smaltita separatamente dai rifiuti domestici nei punti di raccolta previsti a tale scopo. Per ulteriori informazioni relative al recupero individuale degli apparecchi usati visitare www.bintec-elmeg.com.

© **bintec elmeg GmbH - Tutti i diritti sono riservati.**

La riproduzione totale o parziale di questa documentazione è permessa esclusivamente previa autorizzazione scritta dell'editore e solo con esatta citazione della fonte, indipendentemente dal modo o dei mezzi (meccanici o elettronici) usati.

Le descrizioni riguardanti il funzionamento di prodotti software appartenenti ad altri produttori ed usate nel presente manuale si basano sulle versioni usate al momento della redazione del presente documento. I nomi di prodotti e di ditte usati all'interno della presente documentazione potranno essere marchi registrati dei rispettivi proprietari.

Indice

Interfaccia utente del telefono	1
Descrizione e installazione.	3
CS400xt	3
Ampliamenti per il telefono di sistema	5
Informazioni sulla sicurezza	7
Disimballare e installare il telefono di sistema	8
Collegare il telefono di sistema a un PC	12
elmeg IP-S400 alla connessione Ethernet	13
Impostazione della lingua del display	15
Tastiera supplementare	19
Collegamento a cascata	20
Telefonare	21
Avviare una conversazione	21
Accettare / rifiutare una chiamata	23
Trasferimento di chiamata (Call Deflection)	23
Nascondere il numero (chiamata anonima).	23
Avviare una conversazione con un numero fisso (MSN).	23
Ripetizione della selezione	24
Attivare / disattivare il microfono, l'ascolto amplificato e il vivavoce	26
Utilizzo della cuffia.	26
Annuncio	27
Interfono	28
Richiamata automatica	28
Parcheggio (solo elmeg CS410e CS410-U).	29
Identificazione utente disturbatore (MCID) (solo tramite collegamento S/U).	30
Keypad e selezione del tono (selezione DTMF)	31
Telefonare con diversi utenti	32
Chiamata in attesa	32
Chiamata intermedia.	32
Trasferimento di chiamata	32
Chiamata alternata.	33
Conferenza	33
Uso del telefono di sistema	34
Rubrica	34
Memoria VIP	36
Lista delle chiamate e delle note	37
Messaggi di testo SMS e UUS1	41
Non disturbare	46

Controllo dei costi	47
Visualizzare e cancellare i costi	47
Impostare il fattore tariffario e l'indicazione della valuta	48
Impostare il conto dei costi delle conversazioni per un numero	48
Numero MSN per la selezione consentito o bloccato	49
Visualizzazione della conversazione e dei costi	49
Telefonia di sistema	52
Tasti funzione.	52
Tasti funzione nel collegamento a un impianto elmeg hybrid o a un impianto telefonico	53
Menu di sistema elmeg	63
Menu di sistema sull'impianto elmeg con telefonia di sistema	63
Configurazione avanzata	65
Impostazioni	65
Utilizzo	66
Bloccare	66
Configurazione e impostazione del telefono di sistema	68
Acustica	68
Impostazioni	72
Configurazione	80
Configurare il elmeg IP-S400	87
Programmazione dei numeri	89
Macro	91
Programmazione macro.	91
Assistenza	94
Telefono di sistema e PC	97
CTI / TAPI mediante collegamento USB del telefono di sistema	97
CAPI mediante collegamento USB del telefono di sistema	97
Applicazioni audio mediante presa audio del telefono di sistema	98
Contenuto del CD-ROM WIN-Tools	98
Installazione dei programmi del CD-ROM	99
Segreteria telefonica	101
Montaggio	101
Configurazione generale	104
Annunci, testi informativi e appunti	108
Attivare la registrazione di messaggi per numero (MSN)	110
Uso	116
Gestione remota.	120
Codici della gestione remota.	121
Utilizzare la segreteria telefonica da un altro telefono	123
Software	127

Impostazioni di base del telefono di sistema	131
Menu del telefono di sistema	133
Dati tecnici.	137
Opzioni	139
Indice analitico.	141
Istruzioni in breve	153

Interfaccia utente del telefono



Figura: 1

- ① Altoparlante
- ② Ricevitore con cavo di collegamento
- ③ Tasto segreteria del telefono di sistema (modulo opzionale).
Nel CS400xtviene richiamato il menu dell'impianto telefonico.
- ④ 6 Softkey
- ⑤ Display a 7 cifre con retroilluminazione
- ⑥ Tasto menu: Con questo tasto si apre il menu di programmazione. Digitando questo tasto quando si è in un menu, si hanno a disposizione funzioni dipendenti dal menu o si può tornare indietro di un passo di programmazione.
- ⑦ Tasto ESC: Premendo il tasto ESC durante la programmazione si ritorna all'inattività del telefono di sistema.
- ⑧⑩ Tasti freccia «sinistra»/«destra»: Le frecce «e»«nell'angolo destro della riga superiore del display indicano che è possibile utilizzare i tasti freccia per selezionare ulteriori funzioni nelle righe sottostanti.
- ⑨ Tasto OK: Premendo questo tasto si conferma un inserimento oppure si salva un'impostazione nel telefono di sistema.
- ⑪ Tasto C: Tramite questo tasto è possibile tornare indietro di un passo nel menu. Nella modalità di inserimento questo tasto consente di cancellare singoli caratteri.
- ⑫ Tasto asterisco / tasto cancelletto.
- ⑬ Tasti di selezione.
- ⑭ Tasto altoparlante / tasto vivavoce.
- ⑮ Tasto di interruzione.
- ⑯ Tasto ripetizione della selezione.

- ⑰ Tasto di chiamata intermedia.
- ⑱ Microfono.
- ⑲ elmeg CS410 / CS410-U, elmeg IP-S400: 5 tasti funzione a programmazione libera con LED: Ogni tasto dispone di un LED a due colori (livello 1 - rosso / livello 2 - giallo). Il LED può essere utilizzato per indicare determinate funzioni.

CS400xt: 5 tasti funzione a programmazione libera con LED:
Ogni tasto dispone di un LED (rosso). Il LED può essere utilizzato per indicare determinate funzioni. I LED al di sotto di entrambi i tasti funzione sono di due colori (livello 1 - rosso / livello 2 - giallo).
- ⑳ Campo etichetta per tasti funzione.
- ㉑ LED di stato, LED per la segnalazione di chiamata, la segnalazione di messaggi in entrata UUS, SMS e MWI (rosso) e segreteria (giallo). È possibile configurare la visualizzazione desiderata delle funzioni per i messaggi e le chiamate.

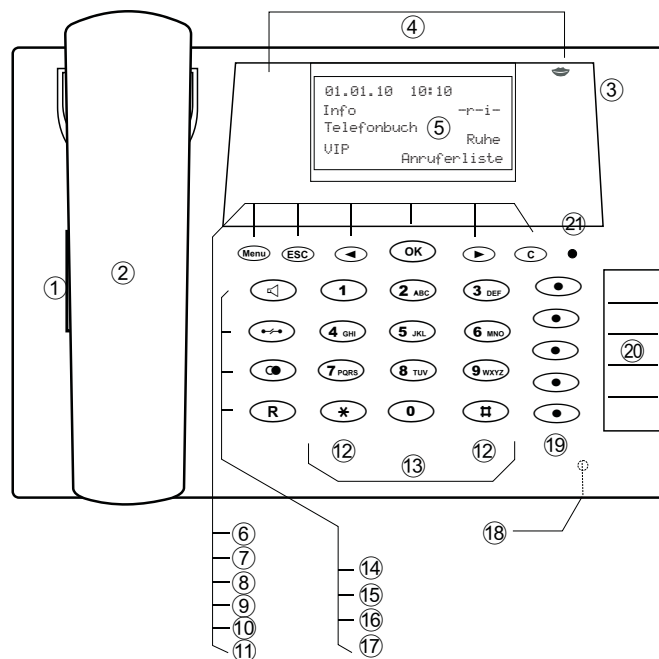
Descrizione e installazione

Il telefono di sistema può essere messo in funzione su un collegamento interno a un impianto elmeg che supporti le funzioni di sistema.

Il telefono di sistema, in collegamento con l'impianto elmeg, offre funzioni tipiche del sistema.

Il collegamento interno dell'impianto elmeg funge contemporaneamente e automaticamente da interfaccia di sistema per il telefono di sistema. Consultare le istruzioni d'uso dell'impianto elmeg, se sono disponibili le funzioni tipiche del sistema in collegamento con diversi telefoni di sistema.



Una configurazione completa dell'impianto elmeg direttamente tramite il telefono di sistema è possibile in tutti gli impianti (tranne elmeg hybrid) con l'aiuto dello strumento Professional Configurator.



Non è possibile eseguire una configurazione completa del telefono tramite elmeg hybrid. Alcune delle funzioni possono essere impostate solo tramite le interfacce proprie del telefono. Questo è tuttavia possibile solo se il telefono di sistema dispone di un'interfaccia USD o Ethernet.

Le funzioni che non possono essere completamente configurate tramite elmeg hybrid sono evidenziate nel rispettivo campo di testo.

Differenze di configurazione tra l'impianto elmeg e elmeg hybrid



Digitare un softkey o un tasto freccia. Per elmeg hybrid in caso di display diverso non è necessario digitare nuovamente questo tasto poiché la funzione è già visualizzata oppure non è consentita.

La frase seguente richiama l'attenzione sulle differenze.

Non configurabile tramite il telefono di sistema in elmeg hybrid!

Un riepilogo di queste funzioni si trova a pagina in »Configurazione limitata di un telefono di sistema«.

CS400xt

Questo telefono di sistema viene fornito con una tastiera supplementare T400/2e dispone di altri 10 tasti a impostazione libera.

Questo telefono di sistema è progettato per il collegamento a un collegamento S interno (cablaggio a 4 fili) di un impianto telefonico. Il telefono di sistema non dispone di alcun collegamento USB o seriale per la configurazione o per altri utilizzi. Deve essere impostato tramite il collegamento interno S con il Professional Configurator dei WIN-Tools. Inoltre tutte le »funzioni audio« non sono implementate e non è possibile utilizzare i moduli e le funzioni di segreteria e Up0. Tutte le funzioni di questo modulo non vengono visualizzate sul display o non possono essere utilizzate.

Questo telefono di sistema dispone della funzione »Funzionamento di emergenza«. »Off« = disattivato, »On« = attivato. In caso di interruzione dell'alimentazione 230 V l'impianto telefonico continua a funzionare nella rete NT. Se sono collegati più telefoni S, la funzione di funzionamento di emergenza potrà essere impostata soltanto su uno dei telefoni S. Le chiamate saranno segnalate su questo telefono con il volume della suoneria impostato su basso.

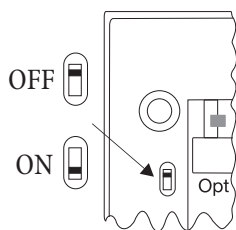

Eccetto le telefonate sono possibili le funzioni seguenti:

- Selezione di un numero dalla rubrica o dalla memoria a selezione rapida del telefono di sistema dopo aver alzato il ricevitore.
- Visualizzazione della durata e dei costi della telefonata.
- Commutazione su muto.
- Interruzione della conversazione.

All'utente esterno viene inviato il numero (MSN) che il gestore della rete ha comunicato come primo numero (numero base). Anche il calcolo dei costi viene conteggiato di conseguenza. Consultare le note sul funzionamento di emergenza dell'impianto telefonico. I collegamenti in corso vengono interrotti all'inizio e alla fine dell'interruzione dell'alimentazione.



Nota:

Consultare le istruzioni d'uso dell'impianto telefonico per verificare se supporta il funzionamento di emergenza.

Impostare il funzionamento di emergenza (collegamento punto-multipunto o punto-punto)

Nelle impostazioni di fabbrica del telefono di sistema il funzionamento di emergenza non è impostato. Per impostare il funzionamento di emergenza nella parte inferiore del telefono è presente un interruttore di selezione.

Per impostare il funzionamento di emergenza, spostare l'interruttore nella parte inferiore sinistra del telefono verso il basso. Per disattivare il funzionamento di emergenza spostare l'interruttore verso l'alto.



Nota:

Attenzione: Staccare la spina ISDN del telefono di sistema dalla presa prima di azionare l'interruttore del funzionamento di emergenza. Per la commutazione utilizzare un attrezzo che non sia metallico.

Impostare il funzionamento di emergenza nel collegamento punto-punto

Per utilizzare il telefono di sistema anche nel funzionamento di emergenza nel collegamento punto-punto, è necessario attivarlo in aggiunta tramite la configurazione con lo strumento PC del telefono di sistema. Tramite il programma di configurazione è possibile impostare il funzionamento di emergenza nel collegamento punto-punto.

Telefonare in funzionamento di emergenza nel collegamento punto-multipunto

Il telefono di sistema avvia il funzionamento di emergenza in caso di interruzione di alimentazione dell'impianto telefonico e NT. Nel display del telefono di sistema viene visualizzato prima il funzionamento di emergenza e poi un simbolo del telefono.

Se l'alimentazione a 230 V viene riattivata durante una conversazione, tutte le funzioni saranno nuovamente disponibili dopo aver agganciato il ricevitore. Se l'alimentazione a 230 V viene riattivata dopo aver agganciato il ricevitore, la visualizzazione del funzionamento di emergenza viene sostituita con la visualizzazione normale alzando il ricevitore o durante una chiamata.

Telefonare in funzionamento di emergenza nel collegamento punto-punto

Nel funzionamento di emergenza nel collegamento punto-punto le visualizzazioni sono le stesse del funzionamento normale.

elmeg CS410

Questo telefono di sistema è progettato per il collegamento a un collegamento S interno (cablaggio a 4 fili) di un impianto telefonico elmeg. Per utilizzare il telefono in un collegamento interno Up0, è necessario installare nel telefono il modulo interno »Up0/S0« oppure utilizzare un convertitore esterno »Up0/S0«.

CS410-U

Questo telefono di sistema è progettato per il collegamento a un collegamento U interno (cablaggio a 2 fili) di un impianto telefonico elmeg. In questo caso non è più necessario il modulo interno »Up0/S0« o il convertitore esterno »Up0/S0«.

Impostare / Configurare elmeg CS410, CS410-U, CS400xt

Sul telefono di sistema stesso è possibile eseguire una sola configurazione limitata delle funzioni supportate. La configurazione completa è possibile soltanto con il Professional Configurator CD-ROM WIN-Tools tramite interfaccia USB del telefono di sistema o collegamento interno S/U (leggere il lato B per verificare se questa funzione è supportata) di un impianto telefonico.

elmeg IP-S400

Questo telefono di sistema è collegato al rispettivo collegamento LAN (o rete) dell'impianto telefonico tramite un cavo categoria 5. Il telefono di sistema dispone di una uscita PC a cui possono essere collegati altri dispositivi terminali IP. Questo telefono di sistema dispone della funzione vivavoce.

Alimentazione elettrica tramite alimentatore di rete o Ethernet PoE (Power over Ethernet).



Nota:

Un'ampia descrizione della configurazione dei telefoni di sistema è reperibile nelle istruzioni d'uso complete su CD-ROM

Ampliamenti per il telefono di sistema

Modulo Up0/S0 (elmeg CS410, CS410-U, CS400xt)

- Per collegare il telefono di sistema a un collegamento U di un impianto telefonico, è possibile installare nel telefono di sistema il modulo »Up0/S0«. In questo caso non è più necessario il »convertitore Up0/S0« esterno.

Modulo segreteria (solo elmeg CS410, CS410-U)

- Questo modulo amplia il telefono di sistema mediante una segreteria digitale con numerose funzioni.

Ad es.: Configurazione individuale per ogni numero (MSN) del telefono di sistema, comando a orario dell'annuncio per ogni numero (MSN), notifica automatica per determinate chiamate, registrazione di appunti, registrazione di conversazioni, utilizzo da remoto protetto da PIN. Per l'utilizzo della segreteria sono previsti un tasto speciale e un LED.

Tastiera supplementare T400

- La tastiera supplementare è dotata di 20 tasti con LED da utilizzare su due livelli come tasti funzione. Il LED è assegnato al primo livello dei tasti. Sono previsti altri due LED per la visualizzazione di ulteriori informazioni.
Si potrà collegare un totale di tre tastiere supplementari in serie (a cascata) al telefono di sistema. A partire dalla seconda tastiera supplementare è richiesto l'utilizzo di un alimentatore. Usare solo l'alimentatore di rete disponibile come accessorio con numero identificativo 220872.5 oppure T1-UK / numero identificativo 220873.3.

Tastiera supplementare T400/2

- La tastiera supplementare è dotata di 10 tasti con LED da utilizzare su due livelli come tasti funzione. Il LED è assegnato al primo livello dei tasti. Sono previsti altri due LED per la visualizzazione di ulteriori informazioni.

Informazioni sulla sicurezza

- Rispettare la temperatura ambiente indicata nei dati tecnici per lo stoccaggio e per l'uso del dispositivo. Il dispositivo può essere collegato soltanto al raggiungimento della temperatura ambiente ammessa per l'esercizio.
- Tenere presente che al passaggio da temperature fredde a temperature calde potrà formarsi condensa sul o nel dispositivo. Rimuovere l'imballaggio soltanto dopo che è stata raggiunta la temperatura ambiente d'esercizio consentita.
- Durante un temporale evitare di collegare o scollegare le linee e non telefonare.
- Collegare i cavi di collegamento soltanto alle rispettive prese previste.
- Posare i cavi di collegamento senza creare alcun rischio di infortunio.
- Evitare le seguenti situazioni:
 - irradiazione diretta dei raggi del sole
 - fonti di calore (ad es. radiatori)
 - apparecchiature elettroniche (ad es. impianti stereo, apparecchiature d'ufficio o forni a microonde)
 - penetrazione di umidità o di liquidi
 - liquidi o vapori aggressivi
 - polvere forte
- Non utilizzare il dispositivo in ambienti umidi o in zone soggette a rischio di deflagrazione.
- Aprire esclusivamente quelle parti del dispositivo indicate nelle istruzioni di montaggio e d'uso.
- Non toccare le spine maschie con oggetti appuntiti, metallici o umidi.
- Se non è montato in modo stabile, appoggiare il dispositivo o i suoi accessori su una superficie antiscivolo.
- Per la pulizia del dispositivo usare esclusivamente un panno leggermente inumidito.
- Utilizzare esclusivamente gli accessori omologati.
- Al dispositivo vanno collegati esclusivamente dispositivi terminali a tensione SELV (circuito a bassissima tensione di sicurezza) e/o conformi alla norma ETS 300047. In caso di uso appropriato dei dispositivi terminali omologati questa norma viene rispettata.

Alimentatore di rete

- Utilizzare solo l'alimentatore di rete fornito in dotazione oppure quello disponibile come accessorio (DSA-0101F-05 UP o L15 D52 AB DDLAWO).
- Non usare alimentatori di rete che presentino danni visibili (rottture o crepe nell'involucro).

Cariche elettrostatiche (protezione ESD)

Il telefono di sistema viene fornito con una protezione ESD ampliata al di sopra dei valori ammessi contro gli effetti di cariche elettrostatiche. Evitare in ogni caso cariche elettrostatiche elevate. La carica elettrostatica, per diversi motivi, può raggiungere valori notevolmente superiori al valore necessario ammesso e all'immunità alle interferenze già compresa del telefono di sistema. I motivi o le circostanze come, ad esempio, limitata umidità dell'aria o moquette vanno eliminati. Il produttore del telefono di sistema non si assume alcuna responsabilità in caso di danni che possano essere riconducibili a tali circostanze.

Disimballare e installare il telefono di sistema

Disimballare

- Telefono di sistema.
- Ricevitore con filo.
- 2 piedini di supporto.
- Cavo di collegamento S, ca. 6 m (soltanto elmeg CS410 e CS410-U).
- Cavo di collegamento cat.5, ca. 2 m (soltanto elmeg CS410 e CS410-U).
- Cavo di collegamento PC / USB, ca. 3 m (soltanto elmeg CS410 e CS410-U).
- Cavo audio PC, presa per jack stereo da 3,5 mm, ca. 2,5 m (soltanto elmeg CS410 e CS410-U).
- Cavo adattatore per cuffia con collegamento 4 poli, 8 poli / 4 poli.
- Portacavo, autoadesivo previa eliminazione del foglio protettivo (soltanto elmeg CS410 e CS410-U).
- Istruzioni d'uso ed etichette per i tasti funzione.
- CD-ROM WIN-Tools contenente:
Professional Configurator, gestione rubrica, download e audio,
Driver TAPI, USB, CAPI e NDISWAN, Adobe Acrobat Reader,
Istruzioni d'uso e file Adobe-Acrobat per realizzare le proprie etichette.

Posizionare il telefono di sistema

Prima di posizionare il telefono di sistema montare i piedini di supporto posteriori come mostrato in figura nei punti indicati ⑥.

Tenere presente che i piedini di supporto possono lasciare segni su superfici delicate, come ad esempio mobili. Il produttore del telefono di sistema non risponde di tali danni. Utilizzare un supporto antiscivolo per il telefono di sistema.

Pulizia del telefono di sistema

Il telefono di sistema è stato prodotto per normali condizioni di impiego. Pulire l'apparecchio, se necessario, con un panno leggermente inumidito o utilizzare un panno antistatico. Non utilizzare mai solventi. Non utilizzare mai un panno asciutto; la carica elettrostatica potrebbe causare malfunzionamenti dell'elettronica. Fare attenzione in ogni caso a non far penetrare umidità che potrebbe danneggiare il telefono di sistema.

Collegare il telefono di sistema (cavo di collegamento e filo del ricevitore)

Per la messa in funzione del telefono di sistema è necessario inserire i cavi di collegamento per il collegamento del telefono e del ricevitore.

Collegamento del filo del ricevitore

Collegare il filo del ricevitore ① come mostrato in figura. Inserire il filo del ricevitore nell'apposita guida ④ e bloccarlo sotto il portacavo ⑤.



Figura:

Collegamento del cavo di collegamento

Collegamento S

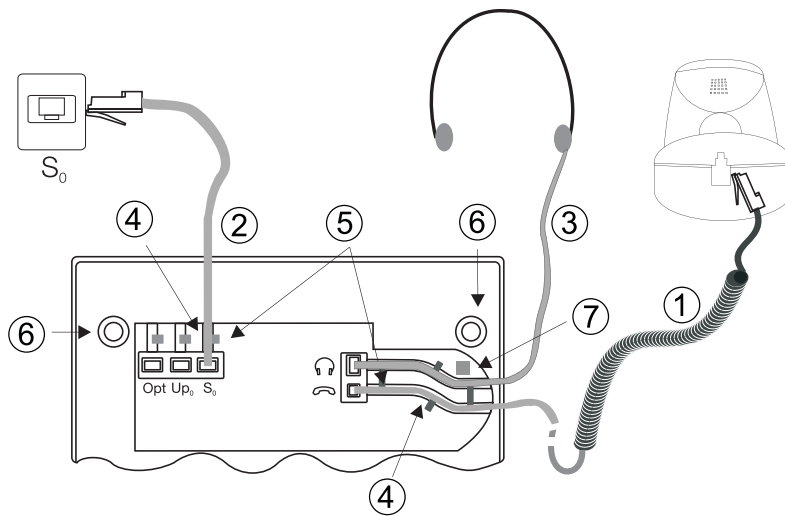

Figura:

Collegare il cavo di collegamento S ② come mostrato nella figura (presa S0). Tenere presente che il connettore ISDN più lungo va inserito nella presa ISDN e il connettore ISDN più corto va inserito nella presa ISDN del telefono di sistema. Inserire quindi il cavo del collegamento S nell'apposita guida ④ e bloccarlo sotto il portacavo ⑤.

Collegamento Up0 (CS410-U, telefoni con modulo »Up0/S0«)

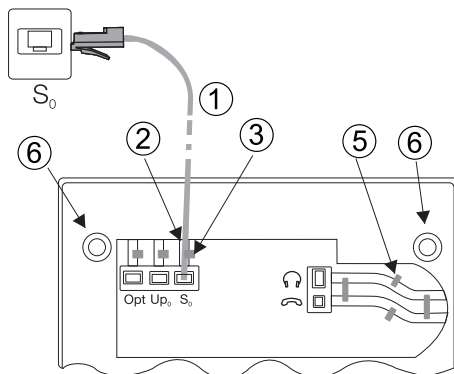

Figura: 3

Collegare il cavo di collegamento S (1) come mostrato nella figura (presa Up0). Tenere presente che il connettore ISDN più lungo va inserito nella presa ISDN e il connettore ISDN più corto va inserito nella presa ISDN del telefono di sistema. Inserire quindi il cavo del collegamento S nell'apposita guida (2) e bloccarlo sotto il portacavo (3).

Nota:

Il elmeg CS410 con modulo »Up0/S0« e il CS410-U non può più essere collegato mediante la presa S0 a un collegamento ISDN (ad es. collegamento S interno dell'impianto telefonico).

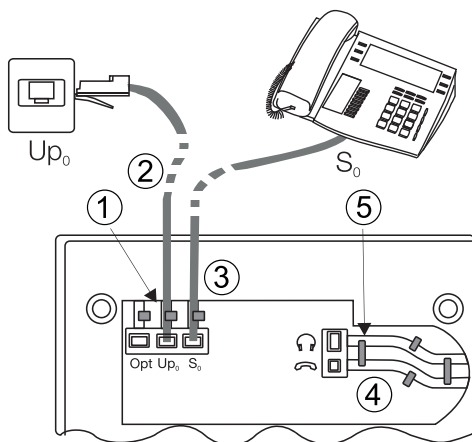
Nota:

Alla presa S0 del telefono di sistema è possibile collegare un altro dispositivo terminale ISDN con interfaccia S (ad es. una scheda ISDN o un altro telefono di sistema). Tale collegamento dispone di una potenza di 1 Watt per un ulteriore dispositivo terminale ISDN.

Collegare e sistemare la cuffia (non in dotazione)

È possibile collegare una cuffia al telefono di sistema. Rivolgersi al proprio rivenditore specializzato o cercare le cuffie idonee su Internet.

L'attacco della cuffia del telefono di sistema è realizzato con un connettore a 8 poli. Cuffie con interfaccia DSHG (ad es. cuffie senza filo DECT) possono essere collegate senza ulteriori accessori direttamente al telefono di sistema. Per il collegamento di cuffie standard (cavo 4 poli, ad es. U10PS) utilizzare l'adattatore in dotazione.

Nota:

Il modulo opzionale segreteria e la cuffia con interfaccia DSHG possono essere collegati/installati contemporaneamente al CS410-U.

Collegamento della cuffia

La cuffia viene collegata alla presa separata del telefono di sistema come mostrato a pagina nella figura. Inserire quindi il cavo della cuffia ③ nell'apposita guida ④ e bloccarlo sotto il portacavo ⑤.

Se il cavo della cuffia non passa nella guida, incollare il portacavo autoadesivo, in dotazione, alla parte inferiore del telefono di sistema ⑦. Inserire quindi il cavo della cuffia sotto questo portacavo.

Impegno della presa della cuffia elmeg CS410/ CS410-U

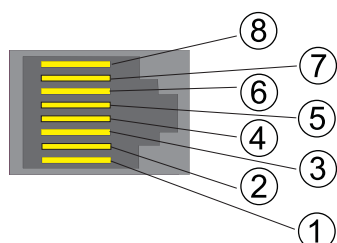

- ⑧ Trasmettitore DSHG
- ⑦ V+ (3,3 V)
- ⑥ Microfono - (messa a terra)
- ⑤ Ricevitore (3,3 V commutabile con resistenza)
- ④ Ricevitore (messa a terra)
- ③ Microfono +
- ② Massa (messa a terra)
- ① Ricevitore DSHG

Figura::

Impegno della presa della cuffia CS400xt

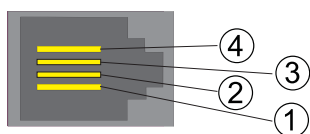

- ④ Microfono - (messa a terra)
- ③ Ricevitore (3,3 V commutabile con resistenza)
- ② Ricevitore (messa a terra)
- ① Microfono +

Figura: 6

Ulteriori impostazioni per l'impiego di una cuffia

Per telefonare è possibile utilizzare sia il ricevitore sia la cuffia. Per utilizzare la cuffia eseguire le impostazioni seguenti, se necessario:

- destinare nella configurazione del telefono di sistema un tasto funzione per l'impiego della cuffia (tasto cuffia, vedere pagina 57).
- La cuffia può essere utilizzata automaticamente per usi speciali del telefono di sistema (vedere pagina 65).
- Se la cuffia utilizzata necessita di un supporto particolare nel telefono di sistema, impostare il tipo di cuffia richiesto (vedere pagina 68).
Il LED inserito nell'astina del microfono delle cuffie »Firefly F142 N« dell'azienda Plantronics viene azionato, ad esempio, per mezzo del telefono.
- Se si desidera utilizzare l'accettazione automatica con la cuffia, impostare il tempo di accettazione automatica di una chiamata (vedere pagina 77). Destinare nella configurazione del telefono di sistema un tasto funzione per attivare o disattivare l'accettazione automatica.
- Tramite la cuffia è possibile consultare la segreteria telefonica se è impostato l'impiego automatico della cuffia.

Collegare il telefono di sistema a un PC

Collegare il cavo di collegamento del PC (USB)

**Nota:**

Per il collegamento del telefono di sistema al PC utilizzare un hub o il cavo USB in dotazione. Se si utilizza un cavo USB diverso, tenere presente che la distanza tra il telefono di sistema e il PC o il telefono e l'hub a seconda del tipo di cavo USB utilizzato non può superare cinque metri.

Collegare il cavo USB (4) come mostrato nella figura (presa PC). Inserire la spina USB (tipo A) nella rispettiva presa di collegamento del PC e la spina USB (tipo B) nella presa di collegamento USB nella parte posteriore del telefono di sistema (1). Se entrambi i dispositivi sono collegati (telefono di sistema e PC), il PC riconosce automaticamente il telefono di sistema collegato.

**Nota:**

Al primo collegamento del telefono di sistema al PC viene avviata automaticamente l'installazione del driver del dispositivo. Inserire il CD ROM WIN-Tools e seguire le istruzioni visualizzate sullo schermo del PC.

Per utilizzare più dispositivi terminali USB con il PC è necessario un hub (switch USB). L'hub viene collegato alla porta USB- del PC. All'hub si possono collegare altri dispositivi terminali USB, tra cui il telefono di sistema.

elmeg CS410, CS410-U Collegare il cavo audio (audio in / audio out)

Il telefono di sistema dispone di un ingresso ② e di un'uscita ③ per il segnale audio. I collegamenti vengono eseguiti tramite presa per jack stereo da 3,5 mm. Con l'impiego del modulo opzionale segreteria si può collegare il telefono di sistema tramite questi collegamenti alla scheda audio del PC per trasferire gli annunci al telefono di sistema oppure per salvare determinati messaggi sul PC.

Inoltre si possono utilizzare determinate funzioni del telefono di sistema tramite uscita audio (vedere pagina 71). Collegare come indicato nella figura l'altoparlante (5) con un jack stereo da 3,5 mm alla presa audio-out del telefono di sistema (3).

IP-S400 Audio in / Audio out

Il telefono dispone di un ingresso ② e di un'uscita ③ per il segnale audio. Queste porte sono previste per il collegamento di una cuffia ⑥. Le prese sono collegate ai rispettivi collegamenti per la cuffia che si trovano nella parte inferiore del telefono.



Figura: 7

elmeg IP-S400 alla connessione Ethernet

Il telefono di sistema IP-S400 può essere alimentato tramite connessione Ethernet con corrente Idi tipo EEE Std 802.3af-2003 (PoE). L'alimentazione elettrica avviene tramite Ethernet dall'hub oppure tramite switch. Nel collegamento viene supportata l'alternativa A e l'alternativa B corrispondente allo standard IEEE Std 802.3af-2003 ovvero »Power classification 1« (fino a 4 W). Il collegamento PoE è indipendente dalla polarità.

Impegno del PIN per PoE

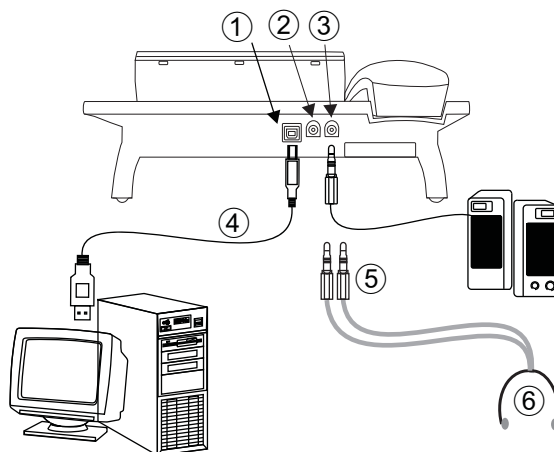
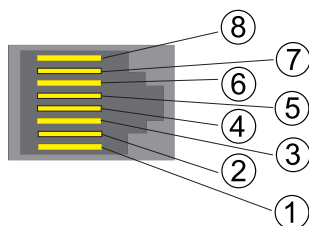

- ① Trasmissione Dati +
- ② Trasmissione Dati -
- ③ Ricezione Dati +
- ⑥ Ricezione Dati +
- ④⑤ Alimentazione elettrica (collegata)
- ⑦⑧ Alimentazione elettrica (collegata)

Figura: 8

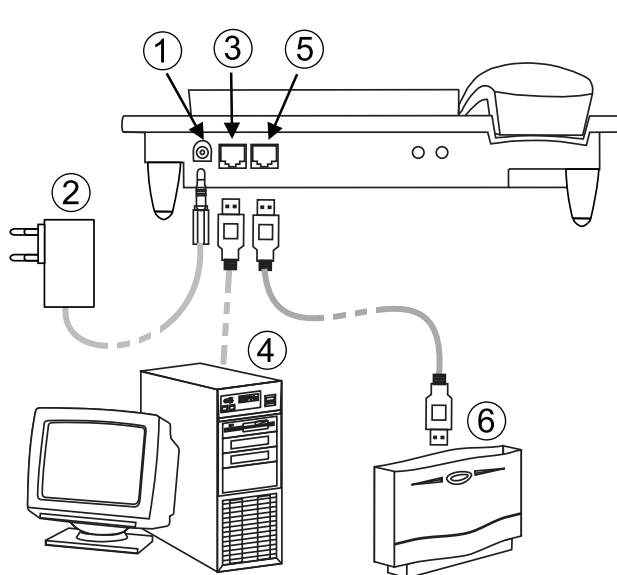

- ① Collegamento alimentatore di rete
- ② Alimentatore di rete
- ③ Connessione Ethernet al PC
- ④ PC o ulteriore telefono IP
- ⑤ Connessione Ethernet - impianto telefonico
- ⑥ Impianto elmeg

Bild:

Collegamento e messa in servizio del telefono di sistema dell'impianto telefonico (funzione di base con DHCP)

Consultare le istruzioni per il montaggio dell'impianto telefonico per verificare quali connessioni sono previste per il collegamento dell'IP-S400. Eseguire il collegamento con la connessione Ethernet per impianti telefonici del telefono di sistema.

- Configurare l'impianto telefonico per l'utilizzo di telefoni di sistema IP.
- Definire il numero MSN dei telefoni di sistema IP nell'impianto.
- Collegare l'alimentazione elettrica (alimentatore di rete) al telefono di sistema IP e attendere l'inizializzazione del telefono.

Dopo l'inizializzazione del telefono di sistema IP, il sistema chiede all'utente di selezionare la lingua.



Selezionare la lingua per il display. Premere un tasto per selezionare le lingue disponibili; con i tasti freccia si possono selezionare altre lingue.

```
quale lingua? →
italiano
                                español
deutsch✓
                                english
français
                                nederlands
```



Indicare un MSN inserito negli impianti telefonici (es. 12).



Confermare l'inserimento con .

```
inserire il numero
MSN-1>12
```



Se nella configurazione dell'impianto non viene inserito alcun PIN, digitare , e, quando richiesto, nuovamente .

```
Please enter login
PIN
MSN-1>
```



Attivare la funzione Utilizzare DHCP. Selezionare »on«.

```
Use automatic IP
address setting
Off
On
```



Selezionare il server Sys.

```
E il gateway del
server Sys
No
Si
```

Il telefono e l'impianto vengono sincronizzati.



Nota:

In mancanza di collegamento all'impianto (nessun collegamento LAN o telefono di sistema non registrato) l'orario sul display viene sostituito con »■■— — / —>«

Ora è possibile utilizzare il telefono di sistema IP come un telefono di sistema su ISDN o UP0.

Per una descrizione completa della configurazione consultare la pagina 88.

Possibili errori:

indirizzo IP, gateway IP, maschera di sottorete IP, server IP-SYS.
 Il numero MSN non è inserito nell'impianto telefonico oppure è stato assegnato più volte.
 Un PIN / nome login è inserito nell'impianto telefonico ma non nel telefono.
 Nell'impianto telefonico non è impostato alcun utente.

Ora è possibile utilizzare il telefono di sistema IP come un telefono di sistema su collegamento S o UP0.

Impostazione della lingua del display

È possibile selezionare la lingua del display.



◀ ▶ Premere i tasti freccia per visualizzare le lingue disponibili.

● Premere il softkey accanto alla lingua desiderata. Il display passa subito alla lingua selezionata.

quale lingua?	
italiano	
	español
deutsch	
	english
français	
	nederlands

Display del telefono di sistema

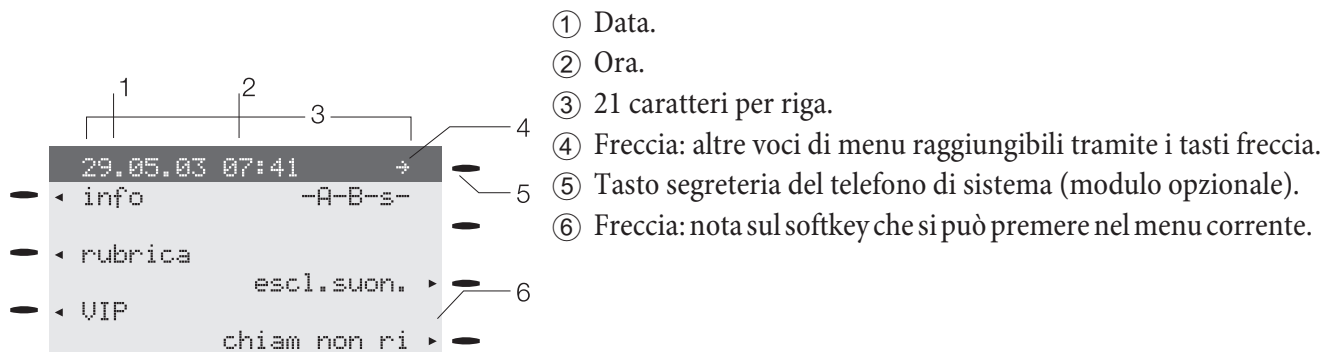

Il contrassegno »√« dopo il testo su display indica che la funzione è attivata.

Il telefono di sistema dispone di un display a 7 caratteri con retroilluminazione. La retroilluminazione viene attivata o disattivata automaticamente.

Dopo il collegamento al collegamento S/U interno dell'impianto telefonico sul display vengono visualizzate la data e l'ora. La data e l'ora vengono rilevate automaticamente dall'impianto telefonico. Nelle righe successive è sempre presente il testo visualizzato per una funzione accanto al rispettivo softkey. Premendo il softkey viene visualizzato il livello successivo. Se non è possibile visualizzare tutti i caratteri nel display, ciò viene mostrato tramite »« o »«. Per visualizzare gli altri caratteri, premere il tasto R e infine il rispettivo tasto freccia.

Nelle presenti istruzioni d'uso vengono presentate diverse rappresentazioni che spiegano le impostazioni e l'utilizzo del telefono di sistema. Se vengono raffigurate soltanto righe singole del display (il display non viene rappresentato con tutte le 7 righe), viene indicata tramite una linea ondulata superiore o inferiore.

Particolarità nella visualizzazione di liste del display

Per determinate impostazioni o utilizzi nel display vengono visualizzate più voci contemporaneamente. Le liste sono necessarie ad esempio per le impostazioni della rubrica o della memoria VIP.

La voce attiva (selezionata al momento) viene visualizzata all'inverso. Il tasto menu oppure il tasto **OK** consente di visualizzare altre funzioni o di selezionare la voce.

```
scegli numero VIP ←→
V0:
V1: .....0123456
V2: Angela.....
V3:
```

Particolarità nella modifica di voci già inserite

Per la modifica di voci già inserite (ad es. nomi o numeri) sono disponibili diverse possibilità.

Esempio 1:

Si modifica un numero nella voce di rubrica poiché l'utente si è trasferito.

Se si inserisce tramite la tastiera la prima cifra del nuovo numero, il numero esistente viene completamente cancellato. Inserire le cifre successive del nuovo numero.

Esempio 2:

Si modificano parti del nome di una voce della rubrica poiché il cognome è stato modificato (ad es. dopo il matrimonio).

Premere i tasti freccia per stabilire la posizione dell'inserimento. Si può sovrascrivere subito il nome presente oppure cancellarlo con il tasto C e infine inserire quello nuovo.

Inserimento di lettere e cifre





Premendo più volte un tasto nel display vengono visualizzati in successione i caratteri (lettere o cifre).

Per l'inserimento di caratteri, cifre e caratteri speciali i tasti sono associati come segue:

Tasto	Premere volta	1	Premere volte	2	Premere volte	3	Premere volte	4	Premere volte	5	Premere volte	6	Premere volte	7
1	1													
2 ABC	A	B	C	2	Ä	Å	Æ							
3 DEF	D	E	F	3	€									
4 GHI	G	H	I	4										
5 JKL	J	K	L	5										
6 MNO	M	N	O	6	Ö	Ø								
7 PQRS	P	Q	R	S	7	ß	\$							
8 TUV	T	U	V	8	Ü									
9 WXYZ	W	X	Y	Z	9	¥								
*	*													
#	#													

Il tasto **0** è associato a diversi caratteri speciali.

Ad es.: »!«, »&«, »?«, »+«, »-«, »=«, »(«, »)«, »@«, »\$«, ...

Premendo una volta il tasto »  « si inserisce uno spazio. Dopo aver premuto questo tasto due volte vengono visualizzati sul display alcuni caratteri speciali. Per selezionare un carattere speciale, premere i tasti assegnati  ... . Per visualizzare altri caratteri speciali, premere il tasto .

Modalità di inserimento delle lettere

Per l'inserimento delle lettere sono possibili soluzioni diverse. La modalità di inserimento impostata viene visualizzata nella parte superiore destra del display (nessuna visualizzazione, »Ab c« oppure »ABC«).

Tutte le lettere inserite sono visualizzate in minuscolo.

Es.: »rossi, mario«.

»Ab c«

La lettera successiva inserita viene visualizzata in maiuscolo, tutti gli altri inserimenti in minuscolo.

Es.: »Rossi, Mario«.

»ABC«

Tutte le lettere inserite sono visualizzate in maiuscolo.

Es.: »ROSSI, MARIO«.



Nota:

All'inizio dell'inserimento del testo è sempre attiva la modalità »Ab c«. Per modificare la modalità di inserimento premere il tasto R. Per aggiungere un carattere premere prima il tasto C nella modalità »Ab c«.

Segnalazione di chiamata

La segnalazione di chiamata avviene con la suoneria impostata nel telefono di sistema per il numero (MSN) scelto.

Se si utilizza il telefono di sistema nel collegamento interno S dell'impianto telefonico, è possibile impostare per ogni numero (MSN) una suoneria separata per le chiamate interne ed esterne.

Tasti funzione e LED

Mediante la configurazione con PC del telefono di sistema è possibile programmare i cinque tasti funzione su due livelli con funzioni diverse. Ogni tasto dispone di un LED a due colori che può essere utilizzato per la visualizzazione delle funzioni. Ogni colore è assegnato a un livello del tasto funzione (livello 1 - rosso / livello 2 - giallo).

Premendo due volte il tasto si raggiunge il secondo livello del tasto funzione. Premere la seconda volta dopo un breve intervallo.

LED per la segnalazione di chiamata e segreteria telefonica

Rosso lampeggiante:	Chiamate in entrata
Giallo lampeggiante:	Segreteria telefonica attivata
Giallo lampeggiante:	Nuovi messaggi nella segreteria telefonica

Toni di conferma

L'inserimento o le impostazioni nel telefono di sistema possono essere confermati con i toni di conferma.

Tono di conferma positivo (1 tono lungo):

Il tono di conferma positivo segnala che l'inserimento del telefono di sistema è stato accettato e memorizzato.

Tono di conferma negativo (3 toni lunghi):

Il tono di conferma negativo si sente quando l'inserimento non è stato accettato dal telefono di sistema oppure è stato eseguito un inserimento errato.

Visualizzazione del display tramite funzioni impostate

- Durante l'inattività del telefono di sistema vengono visualizzate nella riga » i n f o « informazioni aggiuntive sulle funzioni / caratteristiche impostate. Es.: » - A - B - s - «.
Per ottenere altre informazioni sulle funzioni impostate, premere il softkey » i n f o «.

```
29.05.07 07:21
info -A-B-s-
rubrica
VIP escl. suon.
chiam non ri
```

- ◀ ▶ Se sono state impostate più funzioni, premere i tasti freccia per visualizzare le diverse impostazioni.

```
Info
blocco/menu:
configurazione protet
```

Informazioni aggiuntive del display

Durante l'inattività del telefono vengono visualizzate informazioni aggiuntive sulle funzioni impostate nella riga superiore del display.

Display	Funzione impostata
»A«	Appuntamento attivo impostato.
»B«	Controllo selezione o filtro chiamate attivati, accesso protetto al menu del telefono di sistema.
»s«	La funzione »non disturbare« (solo tono di segnalazione) non è impostata.
»S«	La funzione »non disturbare« (completa) è impostata. (Tutte le suonerie sono disattivate)
»i«	Deviazione di chiamata impostata.
»I«	Informazioni sui tasti funzione programmati Ad es.: Annuncio consentito/non consentito.
»I«	Informazioni sui messaggi (MWI), ad es. sulla propria T-NetBox
»%«	Segreteria telefonica, comando a orario, inoltro di chiamata oppure comando da remoto (modulo opzionale) attivati.

Tastiera supplementare

La tastiera supplementare è prevista per il collegamento ai telefoni ISDN elmeg CS410, CS410-U, CS400xt. Questi telefoni dispongono di un'interfaccia separata per il collegamento della tastiera supplementare.

La tastiera supplementare è dotata di tasti con LED:

tali tasti si possono utilizzare a due livelli come tasti funzione a programmazione libera. Il LED è assegnato al primo livello dei tasti. Sono previsti altri due LED per la visualizzazione di ulteriori informazioni.

Disimballare e installare la tastiera supplementare

Tastiera supplementare, cavo di collegamento (a 8 fili, RJ45 - RJ45), 3 viti, piedini di supporto, istruzioni per il montaggio.

Collegare la tastiera supplementare

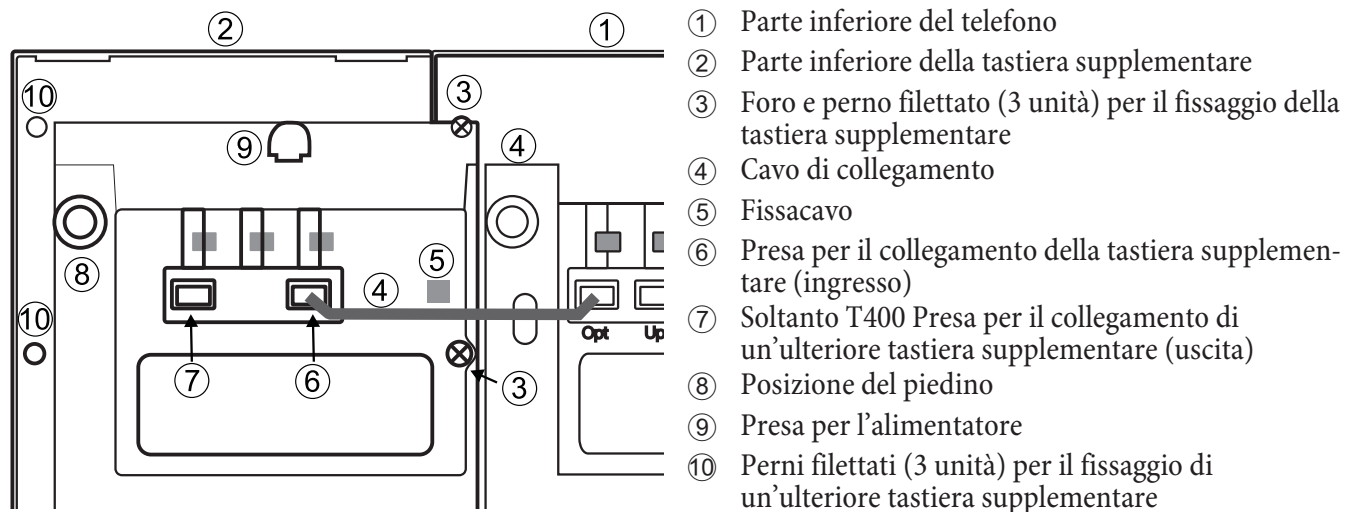

Operazioni di montaggio

- Estrarre il connettore ISDN del telefono dalla presa ISDN.
- Posare il telefono e la tastiera supplementare con i lati anteriori su una superficie morbida. Le targhette devono essere rivolte in avanti (vedere la figura). La tastiera supplementare deve trovarsi a sinistra accanto al telefono. I fori di fissaggio sulla tastiera supplementare devono trovarsi in corrispondenza dei rispettivi perni filettati del telefono ③.
- Fissare la tastiera supplementare al telefono con le viti in dotazione ③.
- Collegare il cavo ④ come illustrato nella figura e bloccarlo sotto il fissacavo ⑤.
- Montare il piedino della tastiera supplementare ⑧.
- Girare il telefono e la tastiera supplementare e posarli sui piedini.
- Ricollegare il connettore ISDN del telefono alla presa ISDN. Subito dopo l'inizializzazione (avvio) il telefono e la tastiera supplementare sono pronti all'esercizio.

Programmazione della tastiera supplementare

I tasti funzione e i LED della tastiera supplementare vengono configurati come i tasti funzione del telefono di sistema.

Sostituzione della legenda

Le etichette per i tasti funzione si trovano alla fine delle presenti istruzioni per il montaggio. Ritagliare l'etichetta desiderata.

Per sostituire la legenda prendere la copertura flessibile tenendola tra il pollice e l'indice e sollevarla verso l'alto. L'etichetta può essere sostituita.

Il Professional Configurator permette di compilare l'etichetta della legenda per la tastiera supplementare e di stamparla. Il CD-ROM WIN-Tools contiene inoltre un file in formato Adobe Acrobat con modelli che potranno essere compilati e stampati.

Collegamento a cascata

Collegare di un'altra tastiera supplementare

Si potrà collegare un totale di tre tastiere supplementari in serie (a cascata) al telefono.

La tastiera supplementare T400/2 può essere utilizzata soltanto alla fine della cascata.

A partire dalla seconda tastiera supplementare è richiesto l'utilizzo di un alimentatore. Usare solo l'alimentatore di rete disponibile come accessorio.

Alimentatore T400 / Numero identificativo: 220872.5

Alimentatore T400-UK / Numero identificativo: 220873.3.

Operazioni di montaggio

- Estrarre il connettore ISDN del telefono di sistema dalla presa ISDN. Rimuovere l'alimentatore (se già presente).
- Procedere come descritto per il telefono e la tastiera supplementare.
La tastiera supplementare è fissata ai punti ⑩ indicati nella figura. Il cavo di collegamento è collegato alla presa sinistra ⑦ della tastiera supplementare esistente e alla presa destra ⑥ della nuova tastiera supplementare.
- Collegare l'alimentatore alla corrispondente presa ⑨ di una tastiera supplementare.
- Ricollegare il connettore ISDN del telefono alla presa ISDN. Subito dopo l'inizializzazione (avvio) il telefono e le tastiere supplementari sono pronti all'esercizio.

Telefonare

Avviare una conversazione

Selezionare il numero - senza possibilità di correzione

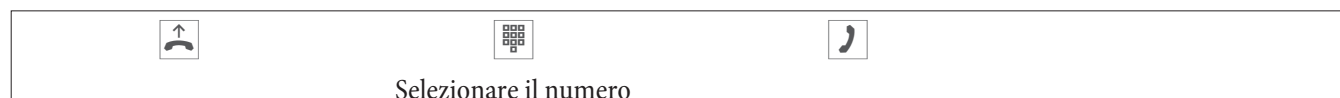

Selezionare il numero - con possibilità di correzione

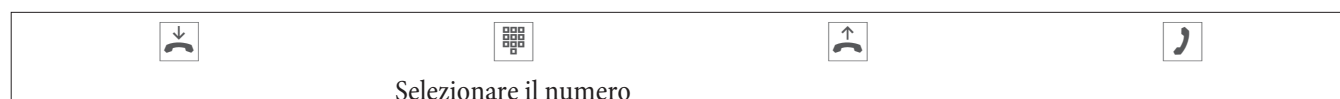

Per modificare il numero o per correggere un inserimento errato, selezionare con il tasto freccia la cifra sbagliata e premere il tasto C per cancellarla. Immettere poi la cifra corretta.

Se si desidera eseguire una conversazione tramite il ricevitore, alzare il ricevitore dopo aver inserito il numero. È possibile in ogni momento della conversazione passare dalla modalità vivavoce, alla modalità di ascolto amplificato e ricevitore.

Dopo aver inserito il numero, è possibile premere il tasto altoparlante per la selezione del numero e per utilizzare la modalità vivavoce.

Se non è possibile comporre un numero (ad es. il numero è bloccato tramite il controllo selezione oppure il conto del numero/MSN è vuoto), sul display del telefono appare un messaggio corrispondente. Ad es.: »**B l o c c a t o : n u m e - r o**«, se il controllo selezione è attivato.

Se il ricevitore è stato sollevato ma ancora non è presente alcuna connessione, è possibile accettare una chiamata in attesa tramite il softkey »**a c c e t t a r e**«, senza dover agganciare il ricevitore. L'utente viene prima informato della chiamata con un breve testo informativo. Se viene impostato un tasto di collegamento o un tasto Macro corrispondente, si potrà accettare subito la chiamata premendo il tasto.

Altre possibilità di selezione con ricevitore agganciato

Esiste la possibilità di selezionare con ricevitore agganciato e di correggere il numero oppure aggiungere dei numeri prima della selezione, selezionando:

- dalla memoria di ripetizione della selezione (vedere pagina 24).
- dalla lista delle chiamate/delle note (vedere pagina 37).
- dalla rubrica (vedere pagina 34).
- dalla memoria VIP (vedere pagina 36).
- con i tasti funzione (vedere pagina 22).
- tramite la funzionalità CTI (TAPI) (vedere pagina 97).

Se si usufruisce di una delle possibilità sopra elencate, si potranno impostare altre funzioni prima di eseguire la selezione. Si può ad es. stabilire se un numero (MSN) deve essere trasmesso all'utente chiamato.

Il Professional System-Configurator consente di impostare la funzione da associare direttamente al softkey »Rubrica«: »Locale« oppure »Impianto telefonico«. Premendo due volte il tasto R si ottiene la seconda funzione.

Selezionare dalla rubrica dell'impianto telefonico / elmeg hybrid

Se si utilizza un telefono di sistema su un impianto telefonico con telefonia di sistema, è possibile eseguire la selezione dalla rubrica del centralino.

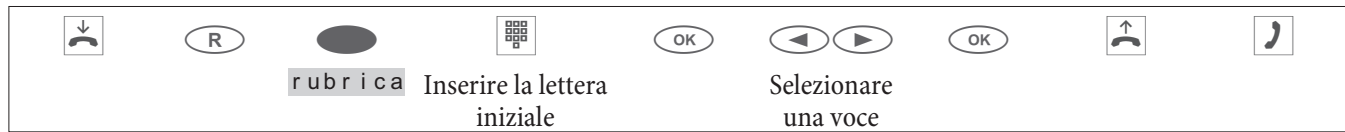

Selezione dalla rubrica telefonica del telefono di sistema

La rubrica telefonica del telefono di sistema permette di memorizzare un totale di 250 nomi e numeri telefonici. Per la selezione di un nome, si potranno scorrere le voci con dei tasti freccia oppure inserire direttamente la lettera iniziale del nome desiderato dalla tastiera.



La programmazione e l'impostazione della rubrica telefonica sono descritte a pagina 34 delle presenti istruzioni d'uso.

Selezionare dalla memoria VIP

Con ognuno dei 10 tasti di selezione 1...0 è possibile programmare una voce VIP formata da un nome (max. 20 caratteri) e un numero (max. 26 cifre).

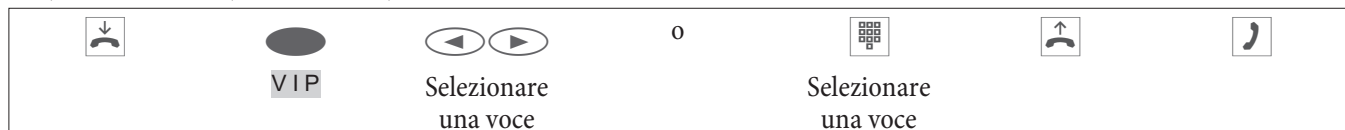

La programmazione delle voci VIP è descritta a pagina 36 di queste istruzioni d'uso.

Selezione diretta con tasti funzione

La selezione diretta avviene tramite i tasti funzione. Con ognuno dei cinque tasti è possibile programmare funzioni o selezioni dirette.



Selezionare con i tasti funzione il numero desiderato.

Se si desidera selezionare un numero del secondo livello, premere due volte il tasto desiderato. Il tasto deve essere premuto rapidamente in successione.

La programmazione dei tasti di selezione diretta / dei tasti funzione avviene tramite la configurazione con PC o tramite la configurazione avanzata del telefono di sistema.

Selezionare dalla lista delle chiamate / delle note

Il telefono di sistema dispone di una lista delle chiamate/delle note combinata. In questa lista è possibile inserire 30 voci (chiamate, note, messaggi SMS o messaggi UUS1). Le voci della lista chiamate/note vengono visualizzate nel display tramite il softkey »chiam non ri«.



Ulteriori informazioni sulla lista chiamate/delle note si trovano alla pagina 37 di queste istruzioni d'uso.

Accettare / rifiutare una chiamata

Nelle impostazioni di base del telefono di sistema viene segnalata ogni chiamata, indipendentemente dal numero selezionato (MSN). Se sono segnalate contemporaneamente due chiamate, dopo aver alzato il ricevitore viene accettata la prima chiamata. La seconda chiamata può essere ancora segnalata tramite la chiamata in attesa.

Nel display del telefono di sistema viene visualizzato il numero del chiamante e il numero selezionato dal chiamante (MSN-1 ... MSN-10 o il nome assegnato).



Se non si desidera o non si può accettare una chiamata, è possibile rifiutarla. Premere il softkey »**rifiuta**« e la chiamata non viene più segnalata al proprio telefono di sistema. Se si fa parte di un team, la chiamata viene segnalata sugli altri telefoni del team. Se la chiamata è stata segnalata unicamente al proprio telefono di sistema, il chiamante, dopo il rifiuto, sente il tono di occupato.



Trasferimento di chiamata (Call Deflection)

Se non si desidera o non si può accettare una chiamata, è possibile trasferirla. Premere il softkey »**trasf**« per trasferire la chiamata direttamente a un altro utente. Il numero al quale trasferire la chiamata può essere preimpostato nella configurazione del telefono di sistema per ogni numero (MSN).

Dopo aver premuto il softkey »**trasferita**« è possibile trasferire la chiamata al numero preimpostato o inserire un nuovo numero.



Nascondere il numero (chiamata anonima)

Se non si desidera far conoscere all'interlocutore il proprio numero, è possibile impedire che questo venga trasmesso. Questa funzione può essere impostata per la successiva chiamata o in maniera permanente (vedere pagina).

Soppressione del trasferimento del numero alla chiamata successiva

È possibile eseguire una selezione interna o esterna dal proprio telefono di sistema senza che il proprio numero (MSN) venga trasmesso all'interlocutore.



Quando viene segnalata una chiamata, prima di accettare la conversazione, è possibile decidere se trasmettere o meno il proprio numero al chiamante. Se il proprio telefono è il destinatario di un trasferimento di chiamata, è possibile impedire tramite questa procedura che il chiamante visualizzi il numero del destinatario del trasferimento di chiamata (il proprio).



Avviare una conversazione con un numero fisso (MSN)

È possibile eseguire una selezione interna o esterna in modo da trasmettere un determinato numero (MSN) dal proprio telefono di sistema all'interlocutore. Questo numero va inserito precedentemente nel proprio telefono di sistema. Durante la selezione sul display è visualizzato il numero trasmesso (»MSN-1«...»MSN-10«) o il nome che è stato assegnato a questo numero (MSN).

È possibile avviare la selezione con un numero fisso (MSN) come di seguito descritto o utilizzare un tasto funzione programmato.



Nella gestione della rubrica dei WIN-Tools si possono assegnare a ogni voce un numero in entrata (MSN).

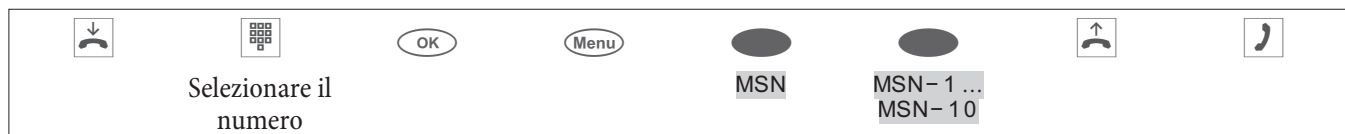

Ripetizione della selezione

L'ultimo numero selezionato viene inserito nella memoria della ripetizione della selezione.

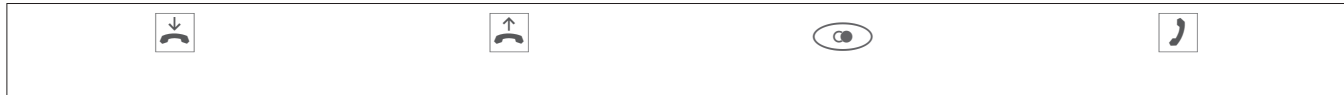

Ripetizione estesa della selezione

Nella ripetizione estesa della selezione sono memorizzati i numeri delle ultime 20 chiamate, collegamenti (conversazioni), o messaggi di testo. Per visualizzare questi inserimenti premere il tasto di ripetizione della selezione o i tasti freccia e poi eseguire la selezione automaticamente.



Viene visualizzata per prima la voce che è stata inserita per ultima. Una lettera alla fine della seconda riga mostra nel display lo stato della voce.

- »E« Collegamento (conversazione)
- »U« Chiamata
- »M« Mail (numero al quale è stato inviato un messaggio SMS o un messaggio UUS1)
- »I« Chiamate per le quali è stata impostata la ripetizione automatica della selezione.
- nessuna voce È stato chiamato un utente ma non è stato raggiunto oppure il telefono era occupato.

Cancellare un numero dalla ripetizione estesa della selezione o accettarlo come nota



Premere il softkey »cancellare?« per cancellare immediatamente la voce visualizzata. Per accettare la voce nella liste delle note, premere il softkey »memo?«. Dopo l'accettazione nella lista delle note la voce viene cancellata. A questo punto viene visualizzata la voce successiva.

La voce della lista delle note viene visualizzata nel display tramite »chiam non ri«.

Accettare un numero dalla ripetizione estesa della selezione nella rubrica

È possibile accettare un numero, presente nella lista della ripetizione estesa della selezione, nella rubrica del telefono di sistema (vedere pagina 34).

Procedere come segue:

Inserire il nome.



Es.: »R o s s i «.

Confermare l'inserimento con .

Nella ripetizione della selezione invece del numero viene ora visualizzato il nome corrispondente.

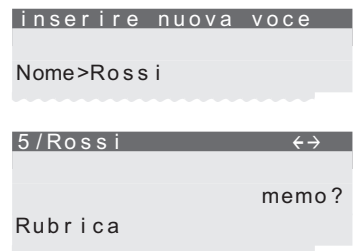
**Ripetizione automatica della selezione**

Se è stato selezionato il numero di un utente che risulta occupato o che non accetta la chiamata, è possibile impostare la selezione automatica che consente di richiamare il numero dell'utente desiderato dopo circa 10 secondi.



Dopo circa 10 secondi il vivavoce del telefono di sistema si attiva e ha luogo la selezione automatica del numero. Il telefono prova a collegarsi con l'utente per circa 2 minuti.

Se l'utente non viene raggiunto, vengono eseguiti fino a 20 tentativi di chiamata. Alla fine di 20 tentativi senza successo la ripetizione automatica della selezione termina automaticamente con un tono di conferma negativo.

**Nota:**

Se è attivata, la ripetizione automatica della selezione viene visualizzata sul display tramite il softkey »r i - p e t i z i o n e a u t o m a t . «. Premere il tasto freccia destra oppure il softkey »a v a n t i « per tornare nuovamente alla visualizzazione normale del display in stato di inattività del telefono di sistema.

Interrompere la ripetizione automatica della selezione

È possibile interrompere in ogni momento la ripetizione automatica della selezione attivata, ad es. per eseguire un'altra conversazione. In questo caso durante la selezione automatica premere il tasto altoparlante/vivavoce. Al termine di questa chiamata si inserisce nuovamente la ripetizione automatica della selezione.

Disattivare la ripetizione automatica della selezione

La funzione di ripetizione automatica della selezione può essere disattivata in un qualsiasi momento. In tal caso non vengono più eseguiti tentativi di chiamata.

Per disattivare la ripetizione automatica della selezione mentre è in corso una selezione automatica, premere il tasto .

Se si desidera disattivare la ripetizione automatica della selezione durante l'inattività del telefono di sistema, procedere come segue:



Attivare / disattivare il microfono, l'ascolto amplificato e il vivavoce

Attivare / disattivare il microfono

Durante una conversazione è possibile attivare il microfono del ricevitore oppure disattivare il microfono con viva-voce attivato del telefono di sistema. In tal modo l'interlocutore non è in grado di ascoltare una conversazione svolta nella stanza (chiamata intermedia in stanza). Si continua ad ascoltare il proprio interlocutore.



Nota:

Anche con il microfono disabilitato il conteggio della durata della conversazione o dei costi continua.

Ascolto amplificato

Se nella stanza si trovano più persone che devono ascoltare la conversazione, attivare il tasto di ascolto amplificato. La telefonata continua durante l'ascolto amplificato tramite il ricevitore. Durante la conversazione è possibile modificare il volume, come descritto a pagina 68.

Avvisare il proprio interlocutore che si attiverà l'ascolto amplificato. L'ascolto amplificato attivato è visualizzato sul display con »|«.

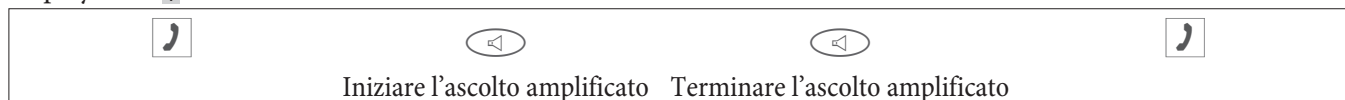

Se durante l'ascolto amplificato si riaggancia il ricevitore, terminano sia la conversazione tramite ricevitore che l'ascolto amplificato.

Vivavoce

Durante la modalità vivavoce il ricevitore è inattivo. Il microfono e l'ascolto amplificato integrati sono attivati. Il controllo avviene unicamente tramite il tasto di ascolto amplificato / vivavoce. È sufficiente alzare il ricevitore durante la modalità vivavoce per tornare al normale »funzionamento con ricevitore«. Per passare dal normale »funzionamento con ricevitore« alla modalità vivavoce, agganciare il ricevitore tenendo premuto il tasto di ascolto amplificato / vivavoce. Durante la modalità vivavoce non vengono trasmessi i segnali acustici, come ad esempio l'avviso di chiamata in attesa.

Avvisare il proprio interlocutore che si attiverà la modalità vivavoce. Il vivavoce attivato è visualizzato sul display con »||«.



Utilizzo della cuffia

È possibile collegare una cuffia al telefono di sistema. La cuffia viene collegata e impostata come descritto a pagina 10.

Per telefonare è possibile utilizzare sia il ricevitore sia la cuffia.

Attivare e disattivare la cuffia

Per il controllo della cuffia viene impostato un tasto funzione del telefono di sistema come tasto cuffia. I LED assegnati a questo tasto segnalano se la cuffia è attivata o disattivata (LED acceso / spento).



Attivare la cuffia	Selezionare il numero	Conversazione tramite la cuffia	Disattivare la cuffia
--------------------	-----------------------	---------------------------------	-----------------------

Attivare o disattivare l'ascolto amplificato durante il funzionamento della cuffia

					
Conversazione con Cuffie	Attivare l'ascolto amplificato	Conversazione tramite cuffia e ascolto amplificato	Disattivare l'ascolto amplificato	Conversazione con Cuffie	Disattivare la cuffia

Annuncio

La funzione di annuncio consente un collegamento interno con altri telefoni senza che questi debbano accettare il collegamento attivamente (alzare il ricevitore, attivare l'ascolto amplificato/vivavoce). In questo caso si tratta di un collegamento unilaterale in cui viene ascoltato soltanto l'utente che ha attivato l'annuncio.

Appena un telefono ha accettato un annuncio, viene stabilito il collegamento. In caso di annuncio inserire il numero interno dell'utente desiderato. Anche per l'impegno automatico della linea è necessario inserire soltanto il numero interno. Ad es. »22« invece di »*22«.

Se il proprio telefono di sistema è il destinatario di un annuncio, sul display viene visualizzato il numero o il nome di chi esegue l'annuncio. Con il tasto  l'annuncio viene interrotto.

L'annuncio viene automaticamente accettato, tramite l'attivazione della funzione di »ascolto amplificato«, se:

- il telefono di sistema si trova in stato di inattività.
- l'impianto telefonico permette l'annuncio (controllabile tramite il tasto funzione »consenti annuncio«).
- non è attivata la funzione »non disturbare«.

Se il tasto funzione »consenti annuncio« è programmato e attivato, è possibile ricevere gli annunci anche con la funzione attivata »non disturbare«.

È possibile eseguire un annuncio applicando la procedura descritta di seguito oppure tramite un tasto funzione programmato. Tramite il tasto funzione può essere eseguito un annuncio anche durante un collegamento esistente (in chiamata intermedia).



Nota:

È possibile utilizzare questa funzione, solo se l'annuncio è abilitato nell'impianto telefonico per il proprio numero interno (MSN).

Procedere come segue:

				
		audio		annuncio



Inserire il numero per il quale eseguire l'annuncio oppure selezionare una voce dalla rubrica.

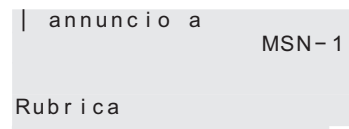

Appena un telefono di sistema ha accettato almeno un annuncio, viene stabilito il collegamento.



Per terminare un annuncio premere il tasto di ascolto amplificato/vivavoce.

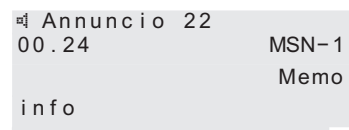

Interfono

La funzione di interfono consente un collegamento interno con un altro telefono di sistema senza che questi debba accettare il collegamento attivamente (alzare il ricevitore, attivare l'ascolto amplificato/vivavoce). Si tratta di un collegamento che consente ai due interlocutori di parlarsi.

Appena un telefono di sistema ha accettato una chiamata interfono, viene stabilito il collegamento. Se uno dei due interlocutori alza il ricevitore durante la chiamata interfono, la conversazione viene commutata in un collegamento normale.



Nota:

Per chiamate interfono inserire il numero interno dell'utente desiderato. Anche per l'impegno automatico della linea è necessario inserire soltanto il numero interno. Ad es. »22« invece di »*22«.

Se il proprio telefono di sistema è il destinatario di una chiamata interfono, sul display viene visualizzato il numero o il nome del chiamante. Con il tasto **ESC** l'interfono viene interrotto. L'interfono viene automaticamente accettato, tramite l'attivazione della funzione di »vivavoce«, se:

- il telefono di sistema si trova in stato di inattività.
- l'impianto telefonico permette l'interfono (controllabile tramite il tasto funzione »interfono«).
- non è attivata la funzione »non disturbare«.

Se il tasto funzione »interfono« è programmato e attivato, è possibile ricevere le chiamate interfono anche con la funzione attivata »non disturbare«.

È possibile eseguire una chiamata interfono applicando la procedura descritta di seguito oppure tramite un tasto funzione programmato.



Nota:

È possibile utilizzare questa funzione, se l'interfono è abilitato nell'impianto telefonico per il proprio numero interno (MSN).

Procedere come segue:



Inserire il numero per il quale eseguire la chiamata interfono oppure selezionare una voce dalla rubrica.

```
intercom a
MSN-1
rubrica
```



Se il telefono di sistema ha accettato la chiamata interfono, viene stabilito il collegamento.

```
Interfono 22
00.25 MSN-1
memo
```



Per terminare una chiamata interfono premere il tasto di ascolto amplificato/vivavoce.

```
info
```

Richiamata automatica

Con la richiamata automatica è possibile raggiungere un utente attualmente occupato o che non si trova nei pressi del telefono. Si riceve così un'informazione che indica quando l'utente, per il quale è stata impostata una richiamata, può essere richiamato. Per le richiamate esterne questa informazione si riceve dalla centrale pubblica mentre per le richiamate interne dall'impianto telefonico.

Sul display del proprio telefono viene visualizzato **richiamata automatica**. Questa informazione si alterna a un ritmo di 2 secondi con l'informazione del numero e del nome dell'interlocutore desiderato. Appena si accetta la notifica (ad es. sollevando il ricevitore), il numero dell'utente desiderato viene selezionato automaticamente.

Richiamata automatica su occupato (CCBS)

Chiamando un numero si sente il tono di occupato. Con »richiamata su occupato« è possibile raggiungere subito l'utente occupato quando questo, alla fine della conversazione, riaggancia il ricevitore.

Richiamata automatica se mancata risposta (CCNR)

Chiamando un numero si sente il tono di libero, ovvero l'utente non si trova nei pressi del telefono oppure non alza il ricevitore. Con »richiamata se mancata risposta« è possibile raggiungere subito l'utente quando questo ha terminato la conversazione oppure ha alzato il ricevitore e poi lo riaggancia.

Impostare una richiamata



Il softkey »rich.occ.« è visualizzato solo quando è possibile impostare una richiamata automatica nella centrale pubblica o nell'impianto telefonico. Per richiamate esterne la funzione »richiamata su occupato« o »richiamata se mancata risposta« deve essere richiesta al gestore di rete.

È possibile impostare fino a tre richiamate. Se si utilizza una funzione LCR, la richiamata automatica viene sempre eseguita tramite il gestore di rete standard.

Nota:

Se è attivata, la richiamata automatica viene visualizzata sul display tramite il softkey »rich.occ.«. Premere il tasto freccia destra oppure il softkey »avanti« per tornare nuovamente alla visualizzazione normale del display in stato di inattività del telefono di sistema.

Visualizzare o cancellare una richiamata avviata

Durante l'inattività del telefono di sistema le richiamate avviate vengono visualizzate tramite il softkey »rich.occ.« sul display. Per visualizzare le richiamate premere questo softkey. È possibile ora visualizzare le singole richiamate premendo il tasto freccia. Per cancellare una richiamata, selezionarla tramite il tasto freccia, premere il tasto  quindi il softkey »cancellare?«.

Le richiamate avviate vengono cancellate automaticamente dopo un determinato tempo. Tale tempo è preimpostato per le richiamate esterne dal gestore di rete mentre per le richiamate interne dall'impianto telefonico.

Nota:

Se il telefono di sistema viene scollegato dalla rete ISDN (ad es. estraendo la presa ISDN del telefono di sistema oppure spegnendo o eseguendo un reset dell'impianto), le richiamate richieste vengono cancellate.

Parcheggio (solo elmeg CS410e CS410-U)

Il parcheggio consente di interrompere una conversazione fino a 3 minuti. Si può staccare la spina ISDN del telefono di sistema dalla presa ISDN e ricollegare il telefono in un'altra stanza. Dopo aver attivato la funzione »riprendere« è possibile continuare la conversazione interrotta. In conversazione parcheggiata può essere anche »ripresa« e proseguita in un altro telefono di sistema.

Il parcheggio è possibile soltanto se esiste un collegamento nel telefono di sistema. Dopo la ripresa il numero dell'utente in parcheggio non viene più visualizzato.

Per riprendere la conversazione in caso di due conversazioni in parcheggio, viene utilizzato un »Codice parcheggio« da 0 a 99. Nell'impostazione di base è inserito il codice parcheggio 55.

Nota:

Se sono state parcheggiate due conversazioni in un bus ISDN, tale bus viene bloccato per le chiamate e le conversazioni. La ripresa è possibile solo dal bus nel quale è stata parcheggiata la conversazione. Il parcheggio è possibile soltanto se esiste un collegamento nel telefono di sistema.

Parcheggio

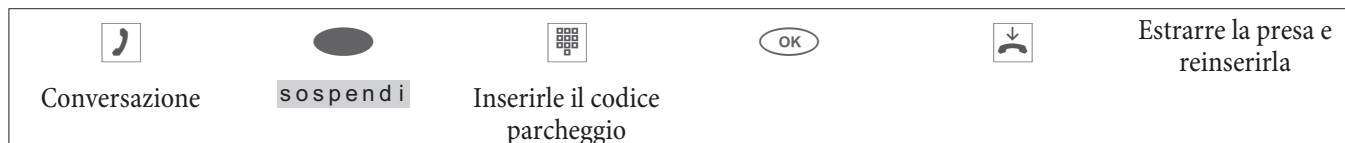

Riprendere



Identificazione utente disturbatore (MCID) (solo tramite collegamento S/U)

Questa funzione non è supportata dall'impianto elmeg hybrid!

Se si riceve una chiamata indesiderata, è possibile memorizzare il numero del chiamante nella centrale pubblica. La funzione Identificazione utente disturbatore deve essere richiesta al gestore di rete del proprio collegamento ISDN.

Nota:



L'identificazione avviene nella centrale pubblica e viene registrata tramite l'inserimento del numero del chiamante, la data e l'ora.

È possibile utilizzare questa funzione in due situazioni.

Durante una conversazione



Dopo che il chiamante ha agganciato il ricevitore

 Conversazione con l'interlocutore	Si desidera far identificare il chiamante, ma questo ha già riagganciato.	 IDENT	Il numero può ora essere identificato nella centrale pubblica. 
--	---	---	--

Nota:

Durante una conversazione tramite vivavoce del telefono di sistema, si può avviare l'attivazione dell'identificazione di un utente disturbatore durante una conversazione.

Keypad e selezione del tono (selezione DTMF)

È possibile, durante una connessione, utilizzare altre funzioni tramite le sequenze keypad o la selezione DTMF. Nella configurazione del telefono di sistema può essere definito se nell'impostazione di base durante una connessione siano possibili la sequenza keypad o DTMF. Tramite il display si possono verificare le funzioni possibili (keypad o DTMF).

Viene visualizzato il softkey »Keypad«.

Le sequenze DTMF possono essere inserite subito, quelle keypad dopo aver premuto il softkey.

Viene visualizzato il softkey »DTMF«.



Le sequenze Keypad possono essere inserite subito, quelle DTMF dopo aver premuto il softkey.

Nota:

Le sequenze keypad e DTMF possono essere associate ai tasti funzione disponibili durante la connessione.



Keypad

La funzione keypad consente il controllo di servizi o funzioni nell'impianto o nella rete del gestore di rete tramite l'inserimento di sequenze di caratteri e di cifre. Rivolgersi al proprio gestore di rete o consultare le istruzioni d'uso dell'impianto per verificare se è supportata la funzione »Keypad«.

	 Keypad	 Inserire una sequenza di caratteri e cifre.
---	--	--

Selezione del tono (selezione DTMF)

Durante una connessione esistente (conversazione), tramite la selezione DTMF è possibile inviare più segnali di frequenza (DTMF), ad es. per consultare la segreteria telefonica oppure utilizzare il sistema mail. Se nel corso di una connessione si riceve l'avviso di chiamata in attesa, non è possibile usufruire della rifelezione DTMF.

	 DTMF	 Inserire una sequenza di caratteri e cifre.
---	--	--

Telefonare con diversi utenti

Chiamata in attesa

Se sul proprio telefono di sistema è consentita la chiamata in attesa (vedere pagina 75), si è raggiungibili da altri chiamanti durante una connessione in corso.

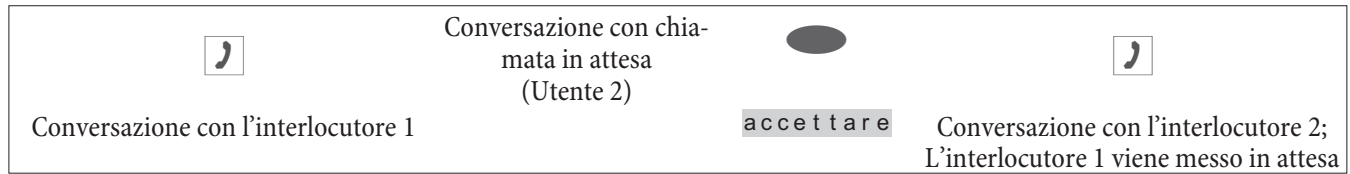

Nota:

È possibile accettare una chiamata in attesa, rifiutarla oppure inoltrarla a un altro utente. Se sono già presenti quattro connessioni sul telefono di sistema, non è più possibile eseguire il trasferimento (inoltrato).

Chiamata intermedia

Durante una conversazione in corso è possibile avviare tramite la chiamata intermedia fino a tre ulteriori connessioni. Per eseguire un collegamento di chiamata intermedia si possono utilizzare il tasto di impegno MSN, il tasto di linea interna o il tasto di linea esterna.

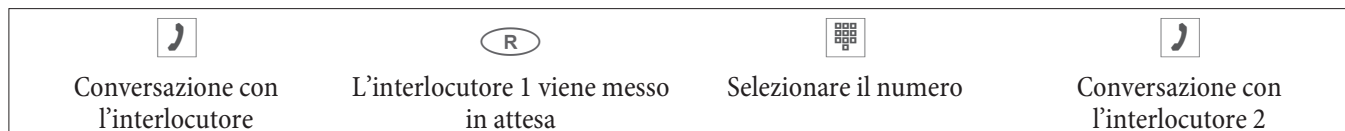

Se si desiderano avviare ulteriori collegamenti, procedere come sopra descritto.

Premere il tasto di interruzione per interrompere il collegamento attivo e collegarsi all'ultimo collegamento in attesa. Se non è in corso alcun collegamento in attesa, verrà avviato un nuovo collegamento.

Trasferimento di chiamata in chiamata intermedia a un utente occupato

Questa funzione è possibile solo con un utente in attesa. Si desidera trasferire in chiamata intermedia una conversazione a un utente occupato.

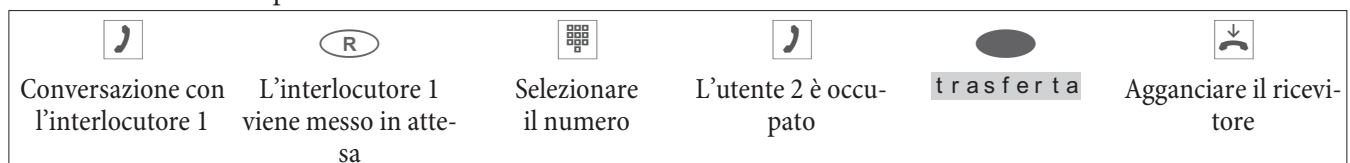

L'utente in attesa ascolta la musica su attesa. L'utente 2 aggancia, riceve la richiamata dell'utente 1.

Trasferimento di chiamata

Con il trasferimento di chiamata l'utente attivo e l'utente che è stato messo in attesa per ultimo vengono messi in comunicazione.

È possibile eseguire la chiamata intermedia (ad es. per annunciare la chiamata) oppure inoltrare la chiamata direttamente senza preannunciarla.



 **Nota:**

Tenere presente che quando si mettono in comunicazione 2 interlocutori esterni, questa funzione (ECT - Explicit Call Transfer) deve essere supportata dall'impianto o dal gestore di rete se si utilizza un telefono di sistema collegato direttamente all'unità NTBA.

Chiamata alternata

Se sul proprio telefono di sistema è attivo più di un collegamento (max. 4 collegamenti) tramite la chiamata in attesa o la chiamata intermedia è possibile parlare alternandosi tra questi utenti (chiamata alternata). A seconda del numero dei collegamenti in attesa sono disponibili fino a 4 softkey (»collegamen1«,... »collegam 4«). Se è noto il numero o il nome dell'interlocutore, invece del testo »collegam « sul display viene visualizzato il nome o il numero corrispondente.



Se sono stati impostati tasti di linea esterna o di linea interna, questi tasti consentono la conversazione alternata tra utenti diversi.

Per terminare il collegamento attivo premere il tasto di interruzione. Si viene connessi con l'ultimo collegamento in attesa.

In aggiunta ai softkey si possono impostare da due a quattro »tasti di collegamento« nel telefono di sistema oppure nella tastiera aggiuntiva. A tal fine sono disponibili tasti che consentono di riconoscere tramite i LED assegnati lo stato del collegamento (nessun collegamento, collegamento attivo, inattività).

Conferenza

Se sul proprio telefono di sistema è in corso un collegamento in attesa (vedere Chiamata in attesa a pagina 32) e uno attivo, è possibile avviare una conferenza con questi due utenti. Tutti e 3 gli utenti possono parlare tra di loro.

Non è possibile attivare una conferenza sul proprio telefono di sistema con più di 2 collegamenti.



Per terminare la conferenza, premere il softkey »trasferita«. Si è così nuovamente collegati con l'interlocutore dell'ultimo collegamento attivo. L'altro interlocutore viene nuovamente messo in attesa.

Uso del telefono di sistema

Rubrica

La rubrica telefonica del telefono di sistema permette di memorizzare un totale di 250 nomi e numeri telefonici. Per la selezione di una voce di rubrica, si potranno scorrere le voci con i tasti freccia oppure inserire direttamente la lettera iniziale del nome desiderato dalla tastiera.



Nota:

Se in caso di chiamata in entrata sul display invece del numero del chiamante viene visualizzato il nome, è necessario inserire il nome associato al numero telefonico. Il numero deve essere memorizzato con il prefisso e, in un impianto telefonico, con il codice linea.

La visualizzazione del nome del chiamante avviene solo se il numero trasmesso corrisponde a quello memorizzato nella rubrica.

Se il telefono di sistema viene scollegato dalla rete ISDN e poi ricollegato oppure vengono trasferiti dati per la rubrica tramite il programma PC, avviene la riorganizzazione interna della rubrica. Questo processo viene eseguito automaticamente e può richiedere qualche minuto. Durante questo arco di tempo la rubrica del telefono di sistema non è disponibile.

Nome e numero

Ogni inserimento della rubrica è composta da un nome (max. 20 caratteri) e un numero telefonico (max. 26 cifre). Per l'immissione di lettere, cifre e caratteri speciali sono riservati i tasti come descritto a pagina .

Numero in uscita (impegno MSN)

A ogni voce è possibile attribuire un numero telefonico (»MSN-1« ... »MSN-10«) che dovrà essere trasmesso all'interlocutore nel collegamento in uscita. Per eseguire un collegamento con questo numero preimpostato (MSN), selezionare prima la voce di rubrica desiderata nella preparazione della selezione e alzare quindi il ricevitore. Quando si esegue un collegamento tramite un tasto di impegno MSN, il numero (MSN) di questo tasto viene trasmesso all'interlocutore.

L'impostazione del numero (»MSN-1« ... »MSN-10«) da trasmettere all'interlocutore avviene tramite la gestione della rubrica del CD-ROM WIN-Tools. Quando non viene assegnato alcun numero o viene assegnato un numero errato (non disponibile nel telefono di sistema), viene trasmesso il primo numero inserito nella rubrica (»MSN-1«).

Suoneria speciale (suoneria VIP)

Per ciascuna voce è possibile impostare una particolare melodia e volume. Se un chiamante trasmette il numero corrispondente, la segnalazione della chiamata avviene con la suoneria speciale impostata che ha la precedenza sulla melodia assegnata al numero selezionato (MSN).

Testo informativo

Per ogni voce è possibile salvare un testo informativo. Il testo informativo viene visualizzato nei casi seguenti:



- Una voce di rubrica viene selezionata nella preparazione della selezione con il tasto .
- Nella segnalazione di una chiamata viene premuto il softkey »i n f o«.
- Nella segnalazione di un collegamento viene premuto il softkey »d i s p l a y«.

La lunghezza massima del testo informativo è di 42 caratteri. Per l'immissione di lettere, cifre e caratteri speciali sono riservati i tasti come descritto a pagina .

Aggiungere una voce alla rubrica

Procedere come segue:



tasti&numeri **rubrica** **nuovo**

 Inserire il nome.
 Es.: »Rossi«.

 Confermare l'inserimento con .

 Inserire il numero.
 Es.: »0123456«.

 Confermare l'inserimento con .

inserire nuova voce (Abc)

Nome>Rossi_









inserire nuova voce

Num. tel.>0123456_

Con il telefono di sistema dell'impianto elmeg hybrid si possono configurare soltanto tasti liberi.



Elaborare una voce della rubrica

Procedere come segue:













tasti&numeri **rubrica** **Lista** **Inserire la lettera iniziale** **Selezionare la voce**

 Modificare il nome come descritto a pagina 16.
 Es.: »Rossi, Mario«.

 Confermare l'inserimento con .

 Modificare il numero come descritto a pagina 16.
 Es.: »01122334455«.

 Confermare l'inserimento con .

modifica voce rubrica (Abc)











Nome>Rossi, Mario

modifica voce rubrica

Num. tel.>01122334455

Cancellare una voce dalla rubrica









Procedere come segue:

tasti&numeri **rubrica** **cancella-re** **Inserire la lettera iniziale** **Selezionare la voce**

Impostare una suoneria speciale (suoneria VIP) per una voce di rubrica

Procedere come segue:

tasti&numeri **rubrica** **suon.diff.** **Selezionare la voce**

- Premere i tasti freccia per selezionare la melodia.
- Confermare la selezione con .

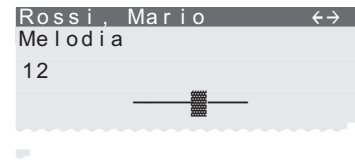

- Premere i tasti freccia per impostare il volume.
- Confermare l'inserimento con .



Impostare il testo informativo per la voce di rubrica

Procedere come segue:

- Inserire le informazioni corrispondenti per la voce di rubrica.
- Confermare l'inserimento con .

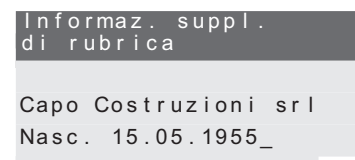

Memoria VIP

Con ognuno dei 10 tasti di selezione 1...0 è possibile programmare una voce VIP formata da un nome (max. 20 caratteri) e un numero (max. 26 cifre).

Questa funzione non viene salvata nell'impianto elmeg hybrid.

Programmazione delle voci VIP

Procedere come segue:

- Inserire il nome per la destinazione VIP selezionata. Es.: »Ros-
s i«.
- Confermare l'inserimento con .

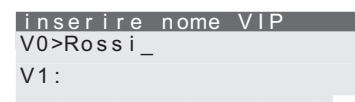

- Inserire il numero.
Es.: »0 12345«.
- Confermare l'inserimento con .

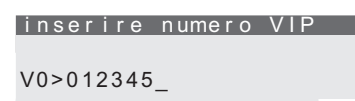

Elaborare voce VIP

Procedere come segue:

The diagram shows a sequence of softkeys: Menu, tasti & numero ri, VIP, Lista, and Selezionare la destinazione VIP. Each step is represented by a softkey icon and its corresponding text label.

Modificare il nome come descritto a pagina 16.
 Es.: »Rossi, Mario«.
 Confermare l'inserimento con **OK**.

inserire nome VIP
 V0>Rossi, Mario_

Modificare il numero come descritto a pagina 16.
 Es.: »01122334455«.
 Confermare l'inserimento con **OK**.

inserire numero VIP
 V0>01122334455_

Lista delle chiamate e delle note

Il telefono di sistema dispone di una lista delle chiamate/delle note combinata. In questa lista è possibile inserire 30 voci (chiamate, note, messaggi brevi SMS o messaggi di testo UUS1). Le voci della lista chiamate/note vengono visualizzate nel display tramite il softkey »chiam non ri«. Nella lista sono sempre presenti le voci attuali. La voce inserita per ultima viene visualizzata per prima.

Premere questo softkey per visualizzare sul display il numero delle nuove chiamate e delle note (ad es.: »Nuove chiamate: 4!«) e il numero dei nuovi messaggi SMS o UUS1 (ad es.: »Messaggi: 2«).

Inoltre prima di ogni voce è possibile visualizzare il numero della voce e il numero di tutte le voci nella lista.
 Ad es.: »3 / 10 : 1122334455 *«.

Se il numero della voce di questa lista corrisponde al numero della voce della rubrica (rubrica del telefono di sistema o dell'impianto telefonico), invece del numero viene visualizzato il nome corrispondente. È possibile visualizzare l'ora, la data e ulteriori informazioni per ogni voce (se presente). Se si alza il ricevitore mentre si visualizza una voce, viene automaticamente selezionato il numero corrispondente. È possibile eliminare singole voci dalla lista in modo mirato.

Lista chiamate

Le chiamate accettate o le chiamate che si sono volontariamente rifiutate vengono salvate nella lista chiamate. Quando si esegue una conversazione con un utente della lista chiamate (l'utente chiama o viene chiamato), la voce viene automaticamente cancellata e salvata nella memoria della ripetizione della selezione.

Lista delle note

Nella lista delle note è possibile memorizzare i numeri telefonici. Non è possibile memorizzare lettere o altri caratteri in una voce delle note. Quando si esegue una conversazione con un utente della lista delle note (l'utente chiama o viene chiamato), la voce viene automaticamente cancellata e salvata nella memoria della ripetizione della selezione. Una nota può essere inserita durante una conversazione o mentre il telefono di sistema si trova in stato di inattività. Nella lista delle note sono possibili gli inserimenti seguenti:

- Inserimento manuale.
- Numero dalla memoria VIP.
- Numero dalla rubrica.
- Numero dalla memoria della selezione diretta (tasti funzione).

- Numero dalla memoria di ripetizione della selezione.

Messaggi SMS / UUS1

Questa funzione non è supportata dall'impianto elmeg hybrid!

Quando si riceve un nuovo messaggio, viene visualizzato il numero dei messaggi ricevuti nello stato di inattività del telefono di sistema. Nella lista chiamate viene visualizzato il numero o il nome del mittente e il tipo di messaggio (SMS o UUS1). Premere il tasto menu per leggere subito i messaggi ricevuti o memorizzarli nella lista dei messaggi SMS o UUS1 e leggerli successivamente.

Se un nuovo messaggio è già stato visualizzato nella lista dei messaggi UUS1 o SMS memorizzati, la voce corrispondente viene eliminata dalla lista chiamate.

Blocco UUS1

Il Professional Configurator o il telefono di sistema consente di autorizzare o bloccare la ricezione di messaggi UUS1 interni ed esterni. MWI - Message Waiting Indication (ad es. T-NetBox).

Il T-NetBox è una segreteria telefonica che viene messa a disposizione nella rete di Deutsche Telekom AG, T-Com. Tramite la funzione MWI si riceve una notifica quando nella propria T-NetBox è presente un nuovo messaggio. La notifica viene salvata come nuova voce nella lista chiamate. Per avviare un collegamento con la propria T-NetBox è sufficiente selezionare la voce e sollevare il ricevitore, ad esempio per ascoltare un nuovo messaggio. Se non sono presenti nuovi messaggi, ad es. nella T-NetBox, la voce nella lista chiamate viene automaticamente cancellata. È possibile cancellare la voce anche manualmente.

Questa funzione è disponibile solo se il gestore della rete e l'impianto telefonico supportano la funzione MWI.

Visualizzare la lista chiamate



Il telefono di sistema è in stato di inattività. Il softkey »chiam non ri« nell'ultima riga del display indica che è presente una voce nella lista chiamate. Premere questo softkey.

UUS: 2	08:00	↔
rubrica		
	escl. suon.	
VIP		
	chiam non ri	



Nella riga inferiore vengono visualizzate le voci della lista chiamate. La voce attiva (selezionata con i tasti freccia) viene visualizzata all'inverso.

Chiamate oggi	↔
07:21	MSN-1
1/09: Ufficio Bianchi.	
2/09: ANGELA.....	*
3/09: 123456.....	n
4/09: Acquisto.....	*



Nella prima riga del display viene visualizzata la tipologia della voce evidenziata (»chiamata«, »nota«, »UUS«, »SMS«), la data (per i primi due giorni »oggi« o »ieri«), l'ora e il numero selezionato (MSN).

- »*« nuova chiamata, messaggio di testo UUS1 o SMS
- »a« Chiamata
- »n« Nota
- »l« Chiamata rifiutata tramite il filtro chiamate
- »l« Informazioni sui messaggi, ad es. sulla propria T-NetBox (MWI)





Nota:

Quando si visualizza nuovamente la lista chiamate, tutte le chiamate/voci che sono state già visualizzate ma non cancellate vengono indicate con una »a« invece di »*«.

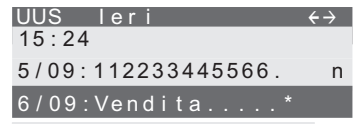
  Con il tasto freccia è possibile visualizzare altre voci.





Altre informazioni su una chiamata/nota

  Per visualizzare le informazioni su una voce o cancellare la voce,  selezionarla con il tasto freccia e poi premere .

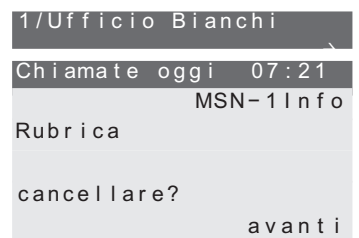

 È possibile cancellare un numero, trasferirlo nella rubrica oppure visualizzare altre informazioni sulla voce selezionata. Premere ad esempio il softkey »**info**«.



  Ora è possibile visualizzare le informazioni sulla chiamata. Se non è possibile visualizzare tutte le informazioni sul display, premere il tasto freccia per ulteriori informazioni.



 Premere il tasto  per uscire dal menu. È possibile quindi una delle altre opzioni.



»**cancellare**« La voce viene subito cancellata.

»**info**« Visualizzazione di ulteriori informazioni sulle chiamate ricevute. Ad es.: Il numero (MSN) per il quale è stato trasmesso il messaggio e il numero del mittente.

»**rubrica**« Trasferimento del numero del chiamante nella rubrica del telefono di sistema.



»**avanti**« Visualizzazione della voce successiva nella lista delle chiamate.

Altre informazioni su un messaggio di testo (SMS / UUS1)

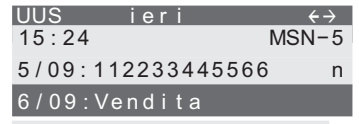
  Per visualizzare le informazioni su una voce o cancellare la voce,  selezionarla con il tasto freccia e poi premere .



Premere ad esempio il softkey »**leggere**«.

  Nota: Dopo aver premuto il tasto freccia destra viene inoltre visualizzato il softkey »**rubrica**«.

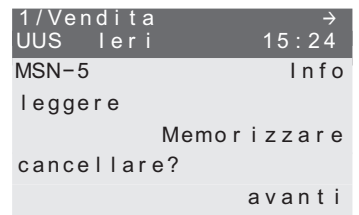

La freccia (»←«) della prima riga indica che si tratta di un messaggio di testo ricevuto.

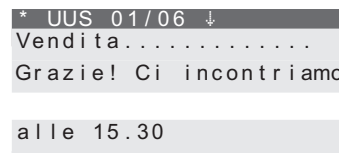

Se non è possibile visualizzare tutto il messaggio, premere i tasti freccia.

Per terminare la visualizzazione di un messaggio premere **OK**, si potranno così utilizzare una delle altre opzioni.

»salvare«

Salvare il messaggio nella lista corrispondente dei messaggi di testo e cancellare la voce nella lista delle chiamate.

»cancellare?«

Il messaggio viene cancellato subito e non viene accettato in una lista dei messaggi di testo.

»info«

Visualizzazione di ulteriori informazioni sui messaggi ricevuti.

Ad es.: Il numero (MSN) per il quale è stato trasmesso il messaggio e il numero del mittente.

»Rubrica«

Trasferimento del numero del mittente nella rubrica del telefono di sistema.

»avanti«

Visualizzazione della voce successiva nella lista delle chiamate.

Cancellare dalla lista delle chiamate / delle note

Cancellare una voce

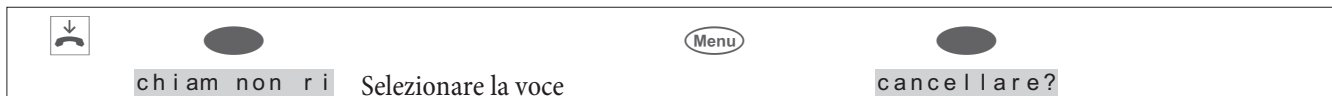

Cancellare tutte le voci delle chiamate

Le voci delle chiamate presenti nella lista delle chiamate/delle note possono essere cancellate tutte insieme. I messaggi di testo ricevuti (SMS / UUS1) non vengono però cancellati.



Accettare il numero nella rubrica del telefono di sistema

Procedere come segue:



Inserire il nome.

Es.: Rossi.

Confermare l'inserimento con **OK**.

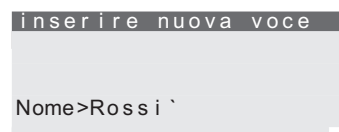

Nella lista delle chiamate/delle note invece del numero viene ora visualizzato il nome corrispondente.

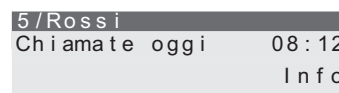

Aggiungere una nota

È possibile aggiungere un numero della nota:

- dalla rubrica del telefono di sistema (softkey »**r u b r i c a**«).
- dalla memoria della selezione diretta / tasti funzione (softkey »**t a s t i**«).
- dalla memoria VIP (softkey »**V I P**«).
- dalla lista delle ripetizioni della selezione (softkey »**r i p e t i (R P)**« oppure tasto ripetizione della selezione).
- oppure inserire un nuovo numero (softkey »**n u o v o**«).

Nell'esempio seguente viene aggiunto un nuovo numero come nota.

Procedere come segue:



Inserire il numero da salvare come nota.
Es.: »**0 1 2 3 4 5 6**«.

Confermare l'inserimento con **OK**.

inserisci numero memo
>0123456_

Messaggi di testo SMS e UUS1

Con il telefono di sistema è possibile inviare e ricevere messaggi di testo SMS o UUS1 (SMS: Short Message Service, UUS1: User to User Signalling). Il messaggio di testo viene inserito tramite la tastiera del telefono di sistema. Per l'immissione di lettere, cifre e caratteri speciali sono riservati i tasti come descritto a pagina .

L'invio o la ricezione dei messaggi di testo è possibile solo se il mittente trasmette il proprio numero e questo viene visualizzato dal destinatario. Quindi i messaggi di testo senza numero trasmesso non vengono trasmessi oppure non vengono visualizzati nel telefono di sistema.

La ricezione di un messaggio di testo viene segnalata da due brevi toni di segnalazione nel telefono di sistema. In stato di inattività del telefono di sistema viene visualizzato il numero dei messaggi ricevuti e una nota nella lista delle chiamate.

Messaggi di testo SMS (disponibili a seconda del gestore di rete)

L'SMS consente di inviare e ricevere messaggi di testo a e da altri telefoni di rete fissa o cellulari. La lunghezza di un SMS è limitata a 160 caratteri; è possibile concatenare automaticamente 4 SMS per un totale di 612 caratteri. La commutazione da un SMS a un altro deve essere azionata tramite un softkey.

L'invio e la ricezione di messaggi di testo SMS è possibile soltanto nei casi seguenti:

- Se si utilizza un telefono di sistema su un impianto telefonico con telefonia di sistema che supporta la funzione SMS.
- Se la funzione è stata richiesta al gestore di rete / o al fornitore del Centro SMS per il proprio collegamento ISDN.
- Se nel telefono di sistema è memorizzato il numero del centro SMS.

Rivolgersi al proprio fornitore del centro SMS impostato per sapere su quale rete (mobile, fissa) inviare gli SMS e conoscere i relativi costi di invio e ricezione. La trasmissione di SMS con contenuti speciali (ad es. foto, toni) non è supportata dal telefono di sistema.

Gli SMS ricevuti e inviati vengono memorizzati in due liste separate del telefono di sistema. Si possono memorizzare 10 SMS ricevuti e 10 inviati. Si possono memorizzare fino a 5 SMS concatenati (su 2 o 4). I telefoni di sistema che non supportano gli SMS concatenati li ricevono come SMS singoli.

Tenere presente che per la ricezione di SMS è necessario disporre di spazio libero. Se sono già stati memorizzati 10 SMS ricevuti, non è più possibile riceverne altri.

Dopo l'invio di un SMS è possibile memorizzarlo nella lista degli SMS inviati. Se la lista è piena, l'ultimo SMS inviato viene memorizzato temporaneamente.

Messaggi di testo UUS1

Si possono inviare e ricevere messaggi di testo da telefono di sistema a telefono di sistema senza dover chiamare l'utente. La lunghezza di un messaggio di testo UUS1 è di 31 caratteri.



Nota:

L'invio di messaggi di testo UUS1 è possibile verso telefoni interni ed esterni. Questa funzione si può utilizzare verso telefoni esterni solo se per il collegamento ISDN è stato richiesto l'«UUS1 (User to User Signalling)».

Tenere presente che tutti i dispositivi terminali interessati (telefoni di sistema e impianti telefonici) devono supportare la funzione «UUS1 (User to User Signalling)».

I messaggi di testo UUS1 ricevuti e inviati vengono memorizzati in due liste separate del telefono di sistema. Si possono memorizzare 10 messaggi di testo UUS1 ricevuti e 10 inviati.

Tenere presente che per la ricezione di messaggi di testo UUS1 è necessario disporre di spazio libero. Se sono già stati memorizzati 10 messaggi di testo UUS1 ricevuti, non è più possibile riceverne altri.

Dopo l'invio di un messaggio di testo UUS1 è possibile memorizzarlo nella lista dei messaggi inviati. Se la lista è piena, l'ultimo messaggio di testo UUS1 inviato viene memorizzato temporaneamente.

Creare e inviare un messaggio di testo

È possibile inviare un messaggio di testo a un numero memorizzato nel telefono di sistema (memoria VIP, tasti funzione o lista delle ripetizioni della selezione) oppure inserire un numero per l'invio. Premere nel menu »i n v i a m a i l« il softkey corrispondente »r u b r i c a«, »s e l e z i o n e d i r e t t a«, »V I P«, »n u o v o« oppure »r i p e t i z i o n e «.

Il numero di un tasto funzione (»s e l e z i o n e d i r e t t a«) o della memoria della ripetizione della selezione si può selezionare anche premendo il tasto corrispondente.



Nota:

Nell'invio di un messaggio di testo viene trasmesso il primo numero inserito nel telefono di sistema (»M S . - 1«) oppure il numero impostato tramite il tasto user.

Procedere come segue:



Es.: creare messaggio di testo UUS1



Inserire il testo.

Es.: »colloquio dalle 9.30 alle 11.00 Giovann«.



Confermare l'inserimento con .



Premere il softkey corrispondente per selezionare un numero memorizzato nel telefono di sistema o il softkey »nuovo« per immettere un nuovo numero. Ad es.: »nuovo«.



Inserire il numero.

Ad es.: »2200«.



Confermare l'inserimento con . Il messaggio di testo viene trasmesso al destinatario.



Infine è possibile memorizzare il messaggio di testo nella lista corrispondente dei messaggi inviati (softkey »si«) oppure temporaneamente (softkey »no«).

Inviare mail

UUS>colloquio dalle9.30

alle 11.00 Giovann_

Invia mail/UUS

Ripetizione
Rubrica
VIP
Nuovo
Sel. diretta

nuovo destinatario

>2200_

salva messaggio?

No

Si

Informazioni importanti per l'inserimento del numero nell'invio di un SMS

Se è attivata la funzione »impegno automatico della linea« per il telefono di sistema nell'impianto, non è necessario inserire alcun codice di linea prima del numero destinazione. Il codice linea deve essere comunque memorizzato nel telefono di sistema.

In un impianto telefonico con impegno automatico della linea si può inserire direttamente il numero destinazione.

Invia SMS concatenati

È possibile concatenare fino a 4 SMS. A tal fine è disponibile un contatore sul display che indica il numero di caratteri rimanenti. Al termine della prima mail viene richiesto se debba essere inviata come mail concatenata. Se si risponde Sì, segue una nota sulla memoria ancora libera, se si risponde No, viene ignorato l'inserimento dell'ultimo carattere e l'invio dell'SMS avviene come descritto per gli SMS non concatenati.

Nell'esempio accanto viene visualizzato »451 liberi« ovvero il numero dei caratteri ancora disponibili, 1/2 significa 1 è il primo blocco di SMS utilizzato su 2. Per passare da un blocco a un altro utilizzare i tasti freccia. Se non c'è spazio di memoria per un SMS concatenato, il messaggio viene memorizzato solo temporaneamente.

Inviare mail

451 liberi 1/2 (Abc)
Si possono concatenare
fino a 4 SMS.
A tal fine
è disponibile un
contatore sul displ
ay che indica il
numero

Visualizzare nuovi messaggi di testo ricevuti

È possibile visualizzare un nuovo messaggio tramite la lista chiamate (vedere pagina 37) o dalla lista dei messaggi di testo ricevuti. Se un nuovo messaggio è già stato visualizzato nella lista dei messaggi di testo ricevuti, la voce corrispondente viene eliminata dalla lista chiamate.

Visualizzare i messaggi di testo ricevuti o inviati

Per la visualizzazione dei messaggi di testo ricevuti o inviati sono disponibili altre funzioni:

- Invio ripetuto di un messaggio di testo.
Modifica del messaggio di testo prima dell'invio.
- Cancellazione di un messaggio di testo.
- Accettare nella rubrica del telefono di sistema il numero al quale è stato inviato oppure dal quale è stato ricevuto il messaggio di testo.
- Importazione del messaggio di testo nella lista dei messaggi di testo memorizzati in locale (solo UUS1).

Procedere come segue:

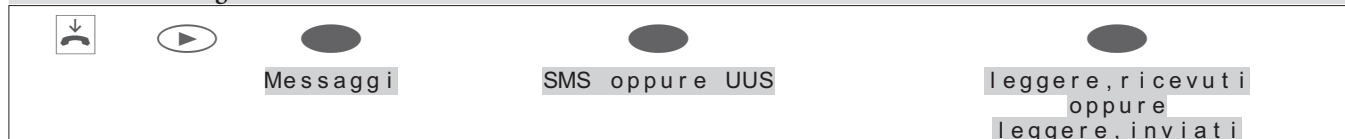

Es.: Leggere i messaggi di testo UUS1 ricevuti

L'ultimo messaggio di testo immesso viene visualizzato per primo. Un nuovo messaggio di testo non ancora inviato viene evidenziato con »*«. Per un messaggio di testo possono essere visualizzate le informazioni seguenti:

- Numero del messaggio di testo nella lista (es.: »01/06«).
- Messaggi di testo ricevuti (»↓«) o inviati (»↑«) (es.: »↓«).
- Numero al quale è stato trasmesso un messaggio di testo (es.: »MS-1«).
- Numero del mittente / destinatario del messaggio di testo (es.: »2200«).

◀ ▶ Premere i tasti freccia per visualizzare l'intero messaggio di testo.

OK Premere OK per passare a un menu con altre opzioni.

```
* UUS 01/06 ↓
MS-1
2200.....
Arrivo ca. 30 minuti
più tardi.
```

◀ ▶ Nella riga superiore del display sono visualizzate la data e l'ora di ricezione del messaggio. Per selezionare un'azione, utilizzare il softkey corrispondente.

```
UUS 01/06 oggi →
↓ 10:36 MS-1
memorizza messaggio
inviare
cancellare?
avanti
```

- » **inviare** « Modificare e successivamente inviare un messaggio di testo.
Per l'invio di un messaggio di testo procedere come descritto in »Creare e inviare un messaggio di testo« (vedere pagina 42).
- » **cancellare?** « Cancellare il messaggio di testo.
- » **rubrica** « Per accettare il numero del mittente/destinatario nella rubrica del telefono, premere prima il tasto freccia destra e poi il softkey »**rubrica**«. Inserire poi il nome per la voce della rubrica e confermare l'inserimento con il tasto **OK**.
- » **avanti** « Visualizzare il prossimo messaggio di testo memorizzato temporaneamente.
- » **Text Memorizzare** « Accettazione del messaggio di testo nella lista dei messaggi memorizzati in locale. Selezionare lo spazio di memoria desiderato con i tasti freccia e confermare la scelta con **OK**.
(solo UUS1)

Messaggi di testo memorizzati in locale (solo UUS1)

Possono essere memorizzati in locale nel telefono di sistema fino a cinque messaggi di testo UUS1. È possibile modificare, cancellare o inviare questi messaggi. Messaggi di testo salvati in locale possono essere inseriti solo direttamente dal telefono di sistema.

Procedere come segue:



◀ ▶ Premere i tasti freccia per selezionare un messaggio di testo.

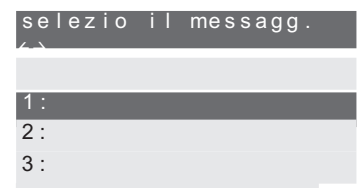

OK Premere **OK** per inserire o modificare il messaggio di testo selezionato. Confermare successivamente l'inserimento sempre con **OK**.

Menu Premere il tasto **Menu** per inviare o cancellare un messaggio.

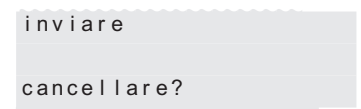

» **inviare** « Modificare e successivamente inviare un messaggio di testo.
Per l'invio di un messaggio di testo procedere come descritto in »Creare e inviare un messaggio di testo« (vedere pagina 42).

» **cancellare** « Cancellare il messaggio di testo.

Invio automatico di un messaggio di testo (solo UUS1)

Durante una chiamata è possibile inviare automaticamente un messaggio di testo UUS1 al chiamante. In tal caso viene sempre utilizzato il testo 1 della lista dei messaggi di testo memorizzati in locale.

Procedere come segue:

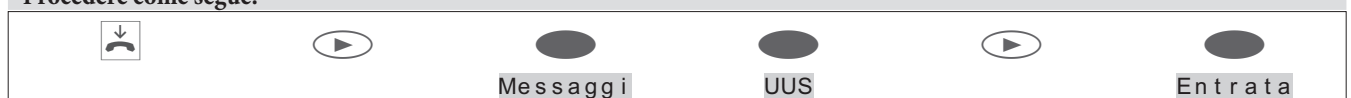

● Premere il softkey »entrata« per attivare o disattivare l'invio automatico.

- »Entrata«: invio automatico on.
- »Entrata«: invio automatico off.

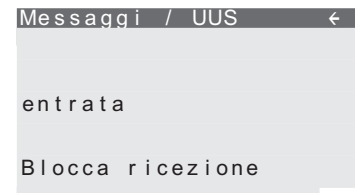

Impostare la ricezione di un messaggio di testo (solo UUS1)

È possibile definire la ricezione nel telefono di sistema di messaggi di testo UUS1 esterni o interni. La ricezione dei messaggi esterni o interni può essere bloccata separatamente. Con la rubrica del telefono di sistema è possibile consentire la ricezione di determinati messaggi di testo.

Se la ricezione è stata bloccata, si possono ancora ricevere messaggi di testo esterni o interni se il numero del mittente è stato salvato nella rubrica con una suoneria speciale.



- Premere il softkey »esterno« o »interno« per attivare o disattivare la ricezione di messaggi di testo UUS1. Ad es.:
 - »esterno«: ricezione dall'esterno bloccata.
 - »interno«: ricezione dall'interno possibile.

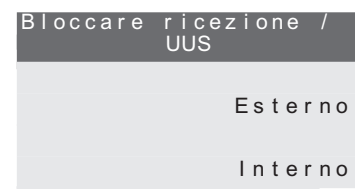

Errore nell'invio e la ricezione di un SMS

Errore nella trasmissione di un SMS

Se non è possibile trasmettere un SMS viene visualizzato il corrispondente codice di errore. Rivolgersi all'assistenza SMS del proprio gestore di rete / del proprio fornitore comunicando il codice di errore visualizzato.

Errore nella ricezione di un SMS

Diverse sono le cause che concorrono all'impossibilità di ricezione di un SMS o alla sua uscita vocale.

- La funzione SMS non è stata richiesta al gestore di rete / o al fornitore del Centro SMS per il proprio collegamento ISDN.
- Il messaggio SMS è stato trasmesso da terzi fornitori di servizi che non hanno inoltrato il messaggio in forma SMS.
- Per il collegamento ISDN è attivata in modo permanente la soppressione del numero.
- Nel telefono di sistema sono memorizzati già dieci SMS quindi non è possibile ricevere altri SMS.

Non disturbare

Se le chiamate non vengono segnalate con la melodia e il volume impostati, è possibile impostare nel telefono di sistema la funzione »non disturbare«. Dopo questa impostazione tutte le chiamate vengono segnalate solo visivamente (sul display) oppure con un tono di segnalazione. Il volume del tono di segnalazione può essere impostato come des-

critto a pagina 69. Nello stato di inattività del telefono si sistema viene visualizzata sul display una »r« o »R« per indicare che è stata attivata la funzione »non disturbare«.

»no« La funzione »non disturbare« viene disattivata.

»Suoneria spenta f« Le chiamate vengono segnalate solo visivamente (»R« sul display).

»Si« Le chiamate vengono segnalate prima con un breve tono di segnalazione e poi solo visivamente (»r« sul display).

solamente per msn - Le funzioni impostate in precedenza sono valide solo per MS-1. Si presume che nel telefono di sistema siano presenti più MS.



Controllo dei costi

Il telefono di sistema offre la possibilità di rilevare i costi derivanti dalle conversazioni. È possibile utilizzare questa funzione soltanto se è stata attivata presso il gestore di rete per il proprio collegamento ISDN.

Rivolgersi al proprio gestore di rete per conoscere le possibilità di trasmissione delle informazioni sui costi. La trasmissione delle informazioni sul proprio telefono di sistema relative ai costi da parte della centrale pubblica, per motivi tecnici, non è sempre possibile. Riduzioni di tariffa accordate, tariffe speciali e prestazioni comfort possono portare a discrepanze tra i dati memorizzati nel telefono di sistema e i dati riportati nella bolletta telefonica.

Procedura per la trasmissione delle informazioni sui costi

Esistono diverse procedure per la trasmissione delle informazioni sui costi. Sullo stesso collegamento di solito viene utilizzata la stessa procedura. Tale procedura è riconosciuta dal telefono di sistema e memorizzata per il futuro.

Se la trasmissione delle informazioni sui costi avviene tramite una procedura che non è memorizzata sul telefono di sistema, sul display appare il messaggio »tipo tariffa errato«.

In questo caso cancellare tutte le informazioni sui costi memorizzate nel telefono di sistema (vedere anche: visualizzare/cancellare i costi totali). Il rilevamento e il salvataggio della procedura utilizzata per la trasmissione delle informazioni sui costi vengono nuovamente attivati.



Nota:

Tramite la configurazione con PC del telefono di sistema è possibile impostare il fattore tariffario e l'indicazione della valuta.

Visualizzare e cancellare i costi

Non configurabile tramite il telefono di sistema di elmeg hybrid!

Se la configurazione del telefono di sistema è protetta da PIN (vedere pagina 81), anche la cancellazione dei costi è protetta da PIN. Dopo aver premuto il softkey »canc. ?« è necessario inserire il PIN del telefono di sistema. È possibile cancellare i costi di conversazione anche tramite il Professional Configurator.

Visualizzare/cancellare i costi dell'ultima conversazione

Procedere come segue:



Vengono visualizzati i costi dell'ultima conversazione. Se si desidera cancellare questi costi premere il softkey »cancellare?«.

```
ultima ch: →
0,18 EUR
ultima ch.
                    totale.
cancellare?
```

Visualizzare/cancellare i costi totali

Procedere come segue:

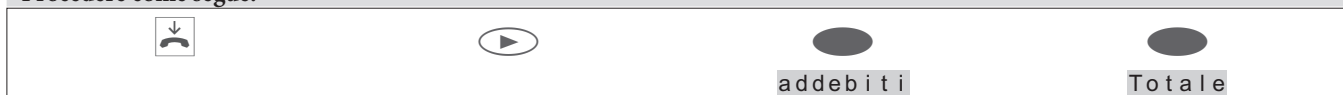

Viene visualizzata la somma dei costi di tutti i numeri (MS). Se si desidera cancellare questi costi premere il softkey »cancellare?«.

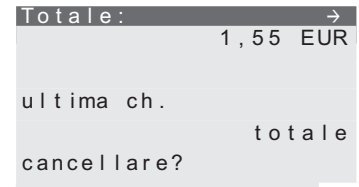

Nota:

La cancellazione dei costi totali comporta anche la cancellazione tutti i conti dei costi MSN e la riattivazione del rilevamento e del salvataggio della procedura per la trasmissione delle informazioni sui costi.

Visualizzare / cancellare i costi dei singoli numeri (MS)

Procedere come segue:



Vengono visualizzati i costi totali per un solo numero. Esempio per »MS-2«.

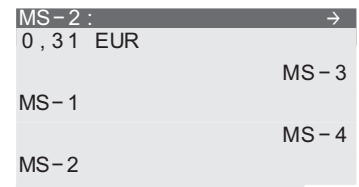

Se si desiderano cancellare i costi totali per il numero selezionato (es. MS-2) premere il tasto freccia sinistra e successivamente il softkey »cancellare?«.

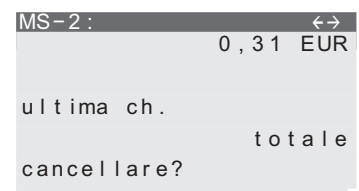

Impostare il fattore tariffario e l'indicazione della valuta

Procedere come segue:



- »unit.« Inserire il fattore tariffario e confermare con **OK**. La lunghezza massima del fattore tariffario è di 4 caratteri. Per l'inserimento della virgola premere il tasto asterisco.
- »valuta« Inserire l'indicazione della valuta e confermare con **OK**. La lunghezza massima per la definizione è di 6 caratteri. Per l'immissione di lettere, cifre e caratteri speciali sono riservati i tasti come descritto a pagina.
- »cancellare« Le informazioni sui costi salvate nel telefono di sistema vengono cancellate. Il rilevamento e il salvataggio della procedura utilizzata per la trasmissione delle informazioni sui costi (vedere pagina 47) vengono nuovamente attivati.

Impostare il conto dei costi delle conversazioni per un numero

Non configurabile tramite il telefono di sistema di elmeg hybrid!

Per ciascun numero (MS) inserito nel telefono di sistema è possibile impostare un conto dei costi. In questo conto dei costi al numero (MS) viene attribuito un importo nella valuta impostata che dovrà essere messo a disposizione per te-

lefonare. Se l'importo inserito viene consumato, nella trasmissione di questo numero (MS) in uscita si potranno eseguire soltanto le chiamate gratuite. Nel controllo di selezione impostato sono possibili le chiamate a pagamento verso numeri di chiamata libera del controllo di selezione.

Se l'importo del conto dei costi viene superato durante una conversazione, è possibile portare a termine tale conversazione.

Dopo aver alzato l'importo o aver cancellato il conto dei costi si possono di nuovo eseguire conversazioni a pagamento.

Nota:



Attenzione: Non tutti i provider forniscono le informazioni sui costi. Se si telefona tramite un provider che non trasmette informazioni sui costi il conto dei costi non ha effetto.

L'impostazione di un conto dei costi per un numero (MS) è descritta di seguito nell'esempio del numero MS-1.

Procedere come segue:



 Inserire l'importo che dovrà essere disponibile per telefonare. blocco selez. (add.)

 Confermare l'inserimento con . Limite/EUR>10`

Se per l'importo che dovrà essere disponibile per telefonare viene inserito lo »0«, il conto dei costi delle conversazioni non è attivo.

Numero MSN per la selezione consentito o bloccato





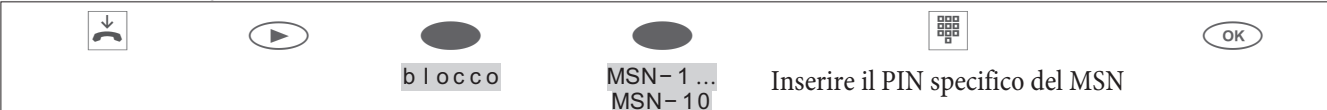

Ogni numero memorizzato nel telefono di sistema (»MSN-1« ... »MSN-10«) può essere consentito o bloccato in modo mirato per i collegamenti in uscita. Se un numero (MSN) è stato bloccato per le conversazioni in uscita, nella trasmissione del numero (ad es. impegno MSN tramite tasto funzione) non si possono avviare conversazioni in uscita. Le conversazioni in entrata sono ancora possibili per questo numero.

Se si desidera eseguire una conversazione tramite un numero bloccato per la selezione, sul display viene visualizzata la nota »b l o c c a t o : M S N «.

L'attivazione o il blocco di un numero per la selezione in uscita è protetta da un PIN specifico per MSN. Questo PIN deve essere inserito prima nella configurazione del numero (MSN). Poi può essere consentita o bloccata la selezione in uscita per questo numero.

Procedere come segue:



blocco MSN-1 ... MSN-10 Inserire il PIN specifico del MSN

Il segno di spunta accanto al softkey indica l'impostazione attivata al momento.

 Per bloccare la selezione in entrata per il numero (MSN), premere il softkey »b l o c c o «. Per consentire un numero bloccato (MSN) per la selezione, premere il softkey »a b i l i t a «.

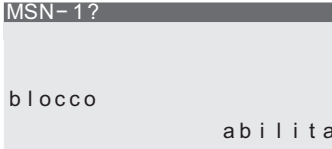

MSN-1?
blocco abilita

Visualizzazione della conversazione e dei costi

Visualizzazioni possibili durante una conversazione:

Visualizzazione della conversazione per il numero
(»0123456«).

```
0123456
                                     MSN-1
                                     Memo
info
```

Visualizzazione della conversazione per il numero
(»0123456«) e ora (»07:41«).

```
0123456
07:41                                     MSN-1
                                     Memo
info
```

Visualizzazione della conversazione per il numero
(»0123456«) e durata (»32.43«) della conversazione.
La durata della conversazione può essere visualizzata ad es.
per i collegamenti in entrata o se non sono disponibili
informazioni sui costi.

```
0123456
32.43                                     MSN-1
                                     Memo
info
```

Visualizzazione della conversazione per il numero
(»0123456«) e costi relativi (»0,36 EUR«).

```
0123456
0,36 EUR                                     MSN-1
                                     Memo
info
```

Visualizzazione della conversazione per data (»29.05.06«) e
ora (»07:41«).

```
29.05.06                                     →
07:41                                     MSN-1
                                     Memo
info
```



Nota:

La visualizzazione dei costi avviene solo se è stata richiesta al gestore della rete la trasmissione dei costi durante la conversazione.

Visualizzazioni durante una conversazione



Nota:

Le visualizzazioni seguenti durante una conversazione dipendono dalle impostazioni e dal rispettivo collegamento e possono risultare diverse da collegamento a collegamento. La visualizzazione dei costi avviene solo se è stata richiesta la trasmissione dei costi durante la conversazione.



Durante una conversazione vengono visualizzati nelle righe superiori del display il numero o il nome dell'interlocutore (»AN-
GELA«) e la durata corrente della conversazione (»02.43«).
Premere il softkey »visualizza«.

```
ANGELA                                     →
02.43                                     MSN-1
                                     Nota
```

Vengono visualizzate ora le altre informazioni disponibili sul collegamento in corso.

Data (»29.05.06«), ora (»07:41«),
rispettivo numero (»0987654321«),
costi (»0,36 EUR«), durata della conversazione
(»02.55«)

```

info
                                Keypad
escl micr
                                sospendi
  
```

```

ANGELA
PER MSN-1
29.05.06 07:41
0987654321
0,36 EUR          02.55
  
```



Premere i tasti freccia per visualizzare ulteriori informazioni, se disponibili.

Se si è i destinatari di un deviazione di chiamata, viene visualizzato il numero che esegue la deviazione (»U<123«) se viene trasmesso.

Durante il collegamento viene visualizzato di nuovo il display normale.

```

ANGELA 06.33          →
06:33
                                memo
info
  
```



Al termine della conversazione viene visualizzato per ca. 5 secondi il display adiacente.

```

ANGELA
addebiti          0,36 EUR
  
```

Impostare la trasmissione del numero (CLIP/CLIR/COLP/COLR)

Procedere come segue:

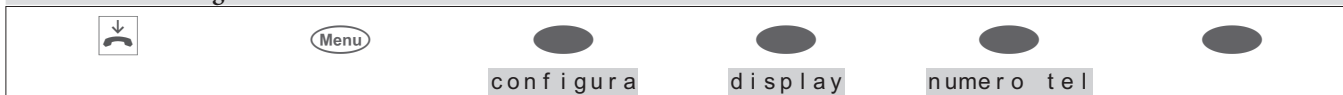

»entrata« Premere il softkey »entrata« per attivare o disattivare la visualizzazione del numero per il chiamante. Se è presente un segno di spunta accanto al softkey, viene attivata la visualizzazione per il numero.

»uscita« Premere il softkey »uscita« per attivare o disattivare la visualizzazione del numero per il chiamato. Se è presente un segno di spunta accanto al softkey, viene attivata la visualizzazione per il numero.

Telefonia di sistema

Il telefono di sistema è predisposto per il collegamento al relativo collegamento interno dell'impianto telefonico / elmeg hybrid.

Sull'impianto / elmeg hybrid il telefono di sistema dispone di diverse funzioni tipiche del sistema. Ad esempio:

- Selezione dalla rubrica dell'impianto (vedere pagina 22).
- Annuncio e interfono (vedere pagina 27, 27).
- Tasti funzione particolari (vedere pagina 52).
- Accesso al menu di sistema dell'impianto (vedere pagina 63).



Nota:

Consultare le istruzioni d'uso dell'impianto telefonico per verificare se supporta la telefonia di sistema in collegamento con il telefono di sistema.

Uso dei tasti funzione

Premere il relativo tasto funzione. La funzione programmata per il tasto viene avviata. Se alla funzione è abbinata anche una funzione di LED, questo viene attivato o disattivato di conseguenza.

Premendo due volte il tasto si raggiunge il secondo livello del tasto funzione. Il tasto deve essere premuto rapidamente in successione.

Informazioni importanti sulle funzioni di LED

Gli stati dei LED non vengono aggiornati in modo permanente nel telefono di sistema. Se queste funzioni vengono modificate o disattivate tramite un codice o la configurazione con PC dell'impianto, lo stato del LED non viene modificato. Se il telefono di sistema viene scollegato dalla rete ISDN (ad es. parcheggio di una conversazione), i LED risultano spenti dopo il successivo collegamento del telefono di sistema.

Premendo un tasto funzione, viene aggiornata la visualizzazione del LED associato e la funzione viene attivata o disattivata nell'impianto.

Es.: Si attiva l'annuncio sul proprio telefono di sistema tramite il tasto funzione e un altro utente lo disattiva tramite la configurazione dell'impianto con PC. Premendo il tasto funzione si disattiva anche l'annuncio e il LED associato viene aggiornato.

Tasti funzione

Il telefono di sistema dispone di cinque tasti funzione che possono essere impegnati su due livelli con funzioni diverse.

Ogni tasto dispone di un LED a due colori che può essere utilizzato per la visualizzazione delle funzioni dei tasti. Ogni colore corrisponde a un livello del tasto funzione.

Esempi per l'uso dei tasti funzione

- Tasti di selezione diretta (vedere pagina 22).
- Sequenze DTMF / keypad (vedere pagina 31).
- Annuncio (per l'uso vedere pagina 27).
- Intefono (per l'uso vedere pagina 27).

Tasti funzione nel collegamento a un impianto telefonico



Qui vengono descritte soltanto le funzioni dell'impianto elmeg hybrido dell'impianto telefonico.

Tasto di linea interna (tasto di linea utente)

È possibile impostare su un tasto di linea interna la selezione a un utente interno. Premendo il tasto corrispondente si attiva il vivavoce e viene selezionato l'utente interno inserito.

Durante una conversazione attiva dopo aver premuto il tasto di linea interna la conversazione viene messa in attesa e l'utente di destinazione viene chiamato.

Quando una chiamata viene segnalata all'utente interno impostato, è possibile prenderla premendo il tasto di linea interna.

Le chiamate in attesa vengono visualizzate dal LED lampeggiante del tasto di linea interna. Premendo questo tasto la conversazione potrà essere presa da qualsiasi utente all'interno del proprio gruppo.

Le conversazioni in attesa non vengono segnalate tramite il LED.

Tasto di linea interna (tasto di linea team)

Un tasto team è un normale tasto di linea interna a cui viene assegnato il numero interno di un team. Premendo il tasto corrispondente si attiva il vivavoce e viene selezionato il team impostato. Quando viene segnalata una chiamata per il team impostato, è possibile prenderla premendo il tasto team.

Funzioni dei LED

Il LED indica lo stato del tasto:

LED off:	Nessuna connessione.
LED luminoso:	Connessione in corso.
LED lampeggiante:	La connessione viene messa in attesa.
LED lampeggio rapido:	Chiamata in arrivo / chiamata in attesa.

Tasto di linea esterna

Impianto telefonico

Questa funzione non è supportata dall'impianto elmeg hybrid!

Su un tasto di linea esterna viene impostato un canale B di un collegamento ISDN esterno. Premendo questo tasto il vivavoce si attiva automaticamente e il canale B corrispondente del collegamento ISDN viene impegnato. Si sente il tono di selezione esterno.

Se viene segnalata una chiamata esterna a un altro telefono di sistema interno, è possibile prenderla premendo il tasto di linea esterna.

Funzioni dei LED

Il LED indica lo stato del tasto:

LED off:	Nessuna connessione.
LED luminoso:	Tutti i canali B sono impegnati.
LED lampeggiante:	La connessione viene messa in attesa.
LED lampeggio rapido:	Chiamata in arrivo / chiamata in attesa.

Tasto di linea esterna**elmeg hybrid**

Premendo questo tasto il vivavoce si attiva automaticamente e il corrispondente collegamento esterno (ISDN, SIP o FXO) viene impegnato. Si sente il tono di selezione esterno.

Se viene segnalata una chiamata esterna al LED del tasto di linea esterna, è possibile prenderla premendo il tasto. Si possono accettare fino a 4 chiamate premendo il tasto di linea esterna. L'accettazione di 4 conversazioni viene segnalata tramite il LED lampeggiante.

Funzioni dei LED

Il LED indica lo stato del tasto:

LED off:	Nessuna connessione.
LED luminoso:	Nei collegamenti ISDN il LED lampeggia solo quando tutti i canali B sono impegnati. Se presso il provider SIP è stata impostata la limitazione di connessioni nell'impianto elmeg hybrid, il LED lampeggia al raggiungimento del numero massimo di connessioni.
LED lampeggio rapido:	Chiamata in arrivo / chiamata in attesa.

Impegnare il numero MSN (stabilire il numero per la conversazione successiva)**Impianto telefonico**

Questa funzione non è supportata dall'impianto elmeg hybrid!

È possibile eseguire una selezione interna o esterna in modo da trasmettere un determinato numero (MSN) dal proprio telefono di sistema all'interlocutore. Questo numero (MSN) va inserito precedentemente nel proprio telefono di sistema.

Funzioni dei LED

Il LED indica lo stato del tasto:

LED off:	Nessuna connessione.
LED luminoso:	Connessione avviata tramite il tasto.

Giorno / Notte tutti**Impianto telefonico**

Questa funzione non è supportata dall'impianto elmeg hybrid!

È possibile impostare un tasto per la distribuzione di chiamata dell'impianto telefonico (distribuzione chiamate giorno / notte). La commutazione può essere eseguita in tre modi: Giorno / Notte tutti. Tutte le funzioni che nella distribuzione di chiamata distinguono tra giorno o notte (AVA, team, citofono) vengono commutate insieme.

Funzioni dei LED

Il LED indica lo stato del tasto:

LED off:	Attivo di giorno.
LED luminoso:	Attivo di notte.

Giorno / Notte team**Impianto telefonico**

Questa funzione non è supportata dall'impianto elmeg hybrid!

Inserendo un numero di team la distribuzione di chiamata viene commutata solo per questo team. Se non si inserisce alcun numero di team, la distribuzione di chiamata viene commutata per tutti i team.

Funzioni dei LED

Il LED indica lo stato del tasto:

LED off:	Attivo di giorno.
LED luminoso:	Attivo di notte.

Team on/off

Impianto telefonico

Questa funzione non è supportata dall'impianto elmeg hybrid!

Se l'utente è inserito nella distribuzione di chiamata di uno o più team, è possibile impostare un tasto per controllare la segnalazione di chiamata del proprio telefono di sistema. Se si è abilitati, le chiamate team saranno segnalate al proprio telefono di sistema. Se si è disabilitati, non verrà segnalata alcuna chiamata team.

L'abilitazione/disabilitazione in un team tramite un tasto funzione impostato è possibile per il numero inserito nel telefono («MSN- 1«...»MSN- 9«»). Prima dell'inserimento del numero del team si deve selezionare l'indice del numero (MSN) inserito nella distribuzione di chiamata team corrispondente.

Funzioni dei LED

Il LED indica lo stato del tasto:

LED off:	Disabilitato.
LED luminoso:	Abilitato.

Consentire un annuncio on/off

È possibile bloccare o consentire l'annuncio sul proprio telefono di sistema tramite un tasto funzione.

Funzioni dei LED

Il LED indica lo stato del tasto:

LED off:	Bloccato.
LED luminoso:	Consentito.

Annuncio (per l'uso vedere pagina 27).

Funzioni dei LED

Il LED indica lo stato del tasto:

LED off:	Nessun annuncio.
LED luminoso:	Annuncio.

Consentire interfono on/off

È possibile bloccare o consentire l'interfono sul proprio telefono di sistema tramite un tasto funzione.

Funzioni dei LED

Il LED indica lo stato del tasto:

LED off:	Bloccato.
LED luminoso:	Consentito.

Interfono (per l'uso vedere pagina 27).

Funzioni dei LED

Il LED indica lo stato del tasto:

LED off:	Nessun interfono.
LED luminoso:	Interfono.

Collegamento capo

Questa funzione rappresenta la collaborazione tra i telefoni di sistema del campo e della segreteria. A tal fine al telefono di sistema della segreteria viene assegnato uno speciale tasto di linea interna con il numero del capo e al telefono di sistema del capo viene assegnato uno speciale tasto di linea interna con il numero delle segreteria.

Funzioni dei LED

Il LED del tasto indica lo stato della connessione:

LED off:	Nessuna connessione.
LED luminoso:	Connessione in corso.
LED lampeggiante:	La connessione viene messa in attesa.
LED lampeggio rapido:	Chiamata

Segreteria

In connessione con un »tasto capo« impostato, tale tasto consente di stabilire se le chiamate devono passare direttamente al capo oppure essere segnalate in segreteria.

Deviazione segreteria

Funzioni dei LED

Il LED del tasto indica lo stato della connessione:

LED off:	Nessuna connessione.
LED luminoso:	Le chiamate vengono deviate dal campo alla segreteria.

Filtro chiamate

Impianto telefonico

Le funzioni vengono memorizzate nel telefono di sistema ma non nell'impianto elmeg hybrid.

Con il filtro chiamate sul proprio telefono di sistema si possono rifiutare oppure consentire le chiamate. Un chiamante rifiutato riceve il tono di occupato e viene memorizzato nella lista chiamate con un contrassegno particolare. Il filtro chiamate viene impostato tramite la configurazione con PC e può essere attivato o disattivato con questo tasto funzione.

Funzioni dei LED

Il LED indica lo stato del tasto:

LED off:	Disattivato.
LED luminoso:	Attivato.

Deviazione chiamata

È possibile impostare un tasto per la deviazione di chiamata di un determinato numero (MSN). Premendo il tasto viene attivata o disattivata la deviazione di chiamata (vedere pagina 73).

Funzioni dei LED

Il LED indica lo stato del tasto:

LED off:	Disattivato.
----------	--------------

LED luminoso: Attivato.

Chiamata diretta

La chiamata diretta del telefono di sistema può essere impostata tramite un tasto funzione programmato. Prima di impostare una chiamata diretta con un tasto funzione è necessario che il numero diretto sia presente nel telefono di sistema. La disattivazione di una chiamata diretta avviene come descritto nella sezione »Chiamata diretta« (vedere pagina 73).

Funzioni dei LED

Il LED indica lo stato del tasto:

LED off: Disattivato.

LED luminoso: Attivato.

Voice Mail

Impianto telefonico

Questa funzione non è supportata dall'impianto elmeg hybrid!

Se si utilizza un sistema vocale nell'impianto a cui è connesso il telefono di sistema (ad es. dell'azienda Discofone), è possibile impostare un tasto per il controllo della funzione Voice Mail. Premendo il tasto è possibile avviare la connessione alla Voice Mail Box.

Cuffia

Se al telefono di sistema è collegata e impostata una cuffia, è possibile utilizzarla tramite un tasto funzione. I tasti preimpostati sono il 4 per la cuffia e il 5 per l'accettazione automatica. Premere il tasto cuffia per avviare, accettare e terminare una chiamata.

Funzioni dei LED

Il LED indica lo stato del tasto:

LED off: Nessuna connessione.

LED luminoso: Connessione o avvio di una connessione.

Accettazione automatica

Il telefono di sistema può accettare le chiamate in modo automatico senza dover alzare il ricevitore o premere il tasto di ascolto amplificato. Il tempo entro il quale la chiamata viene accettata automaticamente è impostato nella configurazione del telefono di sistema. L'accettazione automatica si attiva o disattiva tramite un tasto funzione impostato.

Funzioni dei LED

Il LED indica lo stato del tasto:

LED off: Disattivato.

LED luminoso: Attivato.

Voice Mail

Impianto telefonico

Questa funzione non è supportata dall'impianto elmeg hybrid!

Se si utilizza un sistema vocale nell'impianto a cui è connesso il telefono di sistema (ad es. dell'azienda Discofone), è possibile impostare un tasto per il controllo della funzione Voice Mail. Premendo il tasto è possibile avviare la connessione alla Voice Mail Box.

Funzioni dei LED

Il LED del tasto »Voice Mail« ne indica lo stato:

LED off:	Nessuna connessione.
LED luminoso:	Connessione a Voice Box.
LED lampeggiante:	Voice Box, sono presenti nuovi messaggi

Linea AB**Impianto telefonico**

Questa funzione non è supportata dall'impianto elmeg hybrid!

Questo è uno speciale tasto di linea interna a cui viene assegnato il numero interno di una segreteria telefonica. Inoltre a questo tasto è possibile assegnare anche una sequenza DTMF.

Premendo il tasto si seleziona il numero della segreteria telefonica e successivamente la sequenza DTMF memorizzata viene trasmessa. Con la sequenza DTMF si può, ad esempio, attivare il telecomando della segreteria telefonica o ascoltare un nuovo messaggio. Selezionando la segreteria telefonica si attiva l'altoparlante, anche se il microfono resta disattivato. Premendo questo tasto è anche possibile prendere una chiamata segnalata alla segreteria telefonica assegnata.

Funzioni dei LED

Il LED del tasto »linea AB« ne indica lo stato:

LED off:	Nessuna connessione.
LED luminoso:	Connessione ad AB:
LED lampeggiante:	AB (segreteria telefonica) ha una connessione attiva con il chiamante.
LED lampeggio rapido:	Chiamata in arrivo su AB.

User on/off

Di norma, in tutte le impostazioni e funzioni, come numero predefinito viene utilizzato il primo numero (MSN-1) immesso nel telefono di sistema. Con il tasto user è possibile impostare il numero predefinito del telefono di sistema. Premendo questo tasto si modifica il numero predefinito del telefono di sistema con il numero (MSN) corrispondente. All'avvio di una conversazione o per l'invio messaggi di testo SMS o UUS1 viene utilizzato il numero predefinito modificato.

Funzioni dei LED

Il LED indica lo stato del tasto:

LED off:	Numero predefinito.
LED luminoso:	Numero modificato.

Tasto di fascio**elmeg hybrid**

Se una o più connessioni esterne (ISDN, FXS o provider SIP) sono raggruppate in un fascio è possibile impostarle su un tasto di fascio. Premendo questo tasto il vivavoce si attiva automaticamente e viene prenotato un collegamento esterno libero nella sequenza della voce nel fascio. Si sente il tono di selezione esterno. Se la chiamata avviene in questo fascio (il LED del tasto di fascio lampeggia), la connessione non può essere rilevata premendo il tasto di fascio. La segnalazione di occupato avviene come descritto in »Tasto di linea esterna«.

Funzioni dei LED

Il LED indica lo stato del tasto:

LED off:	nessun fascio impegnato.
LED luminoso:	Nessun collegamento esterno libero.
LED lampeggio rapido:	Chiamata in arrivo.

Tasto di fascio**Impianto telefonico**

Questa funzione non è supportata dall'impianto elmeg hybrid!

Se una o più connessioni esterne sono raggruppate in un fascio è possibile impostarle su un tasto di fascio. Premendo questo tasto il vivavoce si attiva automaticamente e un collegamento esterno libero corrispondente del fascio viene impegnato. Si sente il tono di selezione esterno.

Funzioni dei LED

Il LED indica lo stato del tasto:

LED off:	nessun fascio impegnato.
LED luminoso:	Nessun canale B libero.
LED lampeggio rapido:	Chiamata in arrivo.

Informazioni di stato**Impianto telefonico**

Questa funzione non è supportata dall'impianto elmeg hybrid!

Registrazione

A questo tasto possono essere associate le funzioni »tasto router« (codice 01) o il »tasto registrazione« (codice 02).

Tasto router (01), (solo impianto telefonico)

Se durante la configurazione viene impostato un tasto di informazioni di stato, la pressione di tale tasto consentirà di interrompere connessioni Internet in corso e avviare nuove connessioni tramite il provider registrato. Il LED del tasto funzione mostra lo stato della connessione a Internet (LED off: nessuna connessione, LED on: connessione tramite WAN).

Tasto registrazione (02), (solo impianto telefonico)

(Possibile solo se l'impianto supporta la funzione). Quando durante una connessione in corso si preme il tasto di registrazione, si attiva la registrazione (il LED lampeggia).

Funzioni dei LED

Il LED indica lo stato del tasto:

LED off:	Nessuna connessione.
LED luminoso:	Connessione attiva o registrazione attivata.

Connessione

Durante la chiamata alternata è possibile impostare in aggiunta al softkey »connessione 1 ... « il tasto funzione presente sul telefono di sistema o della tastiera supplementare. In questo caso devono sempre essere impostati da due a quattro tasti.

- Tra i tasti di connessione non è necessario impostare altri tasti.
- Il numero delle possibili connessioni dipende dal numero dei tasti di connessione impostati. Se sono stati impostati meno di 4 tasti, le funzioni di chiamata in attesa e di chiamata intermedia sono limitate.
- Se più connessioni sono nello »stato di chiamata« dopo aver alzato il ricevitore, viene presa la chiamata segnalata per prima.
- Se sono disponibili più tasti di connessione, la selezione avviene tramite il tasto di connessione con più chiamate in coda. In questo caso verificare che, possibilmente, solo un telefono di sistema ISDN sia messo in funzione sul collegamento S/U, e che sia impostata solo una semplice chiamata

in attesa. Solo in questo modo è possibile per una seconda conversazione in attesa essere anteposta a una chiamata in corso (le due chiamate richiedono il canale B).

- Se viene segnalata solo una chiamata può essere avviato, tramite un altro tasto di connessione con il ricevitore agganciato, un ulteriore collegamento.
- La chiamata alternata viene eseguita con i tasti di connessione.
- L'assegnazione di una connessione o di una chiamata, al contrario del softkey »connessione 1 ...«, rimane attiva fino al termine.
- È possibile avviare una connessione tramite il tasto di connessione e la successiva pressione di un tasto di linea interna.
- È possibile premere il tasto di connessione durante una conversazione per avviare un ulteriore collegamento.
- Premendo il tasto di interruzione si interrompe la connessione esistente e la connessione con l'ultimo collegamento in attesa.
- Per mettere in collegamento una connessione esistente e una connessione in attesa, premere il softkey »inoltre« quindi il tasto di connessione del collegamento in attesa.

Funzioni dei LED

Il LED del tasto indica lo stato della connessione:

LED off:	Nessuna connessione.
LED luminoso:	Connessione in corso.
LED lampeggiante:	La connessione viene messa in attesa.
LED lampeggio rapido:	Stato chiam.

Chiamata intermedia aperta ()

L'utente chiamato va in modalità chiamata intermedia e seleziona un codice. Il telefono di sistema è ora libero per altre funzioni, ad es. annuncio o comunicazione. Un altro utente può prendere la conversazione, se alza il ricevitore e seleziona il codice relativo alla conversazione in attesa. I codici preimpostati dall'impianto possono essere inseriti anche nei tasti funzione di uno o di più telefoni di sistema. Se, premendo il tasto funzione, la conversazione viene messa in modalità di chiamata intermedia aperta, il LED del relativo tasto funzione del telefono di sistema lampeggia per segnalarlo. Premendo il tasto funzione corrispondente si prende la conversazione. Questa funzione è possibile solo se una conversazione è in attesa.

Funzioni dei LED

Il LED indica lo stato del tasto:

LED off:	Nessuna connessione.
LED lampeggiante:	Conversazione in attesa nella chiamata intermedia aperta

Stanza hotel

Il tasto stanza hotel può essere impostato solo su telefoni di sistema utilizzati come telefoni di reception. Per ogni stanza hotel può essere impostato un tasto che consente di utilizzare le funzioni di check-in, check-out, sveglia e chiamate.

Nota:

Il secondo livello del tasto funzione »stanza hotel« è un tasto di linea interna fisso e non può essere impostato per altre funzioni.

Funzioni dei LED

Il LED del tasto indica lo stato della camera:

LED off:	La camera è libera.
LED luminoso:	La camera è prenotata.
LED lampeggiante:	La camera viene pulita.

Funzioni dei tasti

Il LED è disattivato:	Premendo il tasto stanza hotel si accede al menu »check-out« o »sveglia«.
Il LED è luminoso:	Premendo il tasto stanza hotel si accede al menu »check-in«.
Il LED lampeggia:	Nessuna funzione premendo il tasto stanza hotel.
Per tutti i display a LED:	Premendo due volte il tasto si chiama il telefono della camera.

Tempo di post-elaborazione degli agenti (tempo di post-elaborazione)

elmeg hybrid

Questo tasto può essere utilizzato solo dagli agenti dei mini call center.

Funzioni dei LED

Il LED del tasto indica lo stato dell'agente:

LED off:	L'agente è libero e può essere chiamato.
LED luminoso:	L'agente è in post-elaborazione e non può essere chiamato.

Funzioni dei tasti

Il LED è disattivato:	Premendo il tasto si avvia la post-elaborazione.
Il LED è luminoso:	Premendo il tasto si termina la post-elaborazione.
Il LED è luminoso:	Premendo due volte il tasto la post-elaborazione viene nuovamente avviata.
Il LED è disattivato:	Se viene premuto due volte il tasto non segue alcuna funzione.



Nota:

Il secondo livello del tasto funzione è fisso e non può essere più impostato per altre funzioni.

Servizio notte

elmeg hybrid

Con questo tasto tutti gli utenti configurati vengono disattivati a livello centrale. Quindi tutte le distribuzioni di chiamata esterne, team e apriporta esistenti vengono disattivate.

Funzioni dei LED

Il LED del tasto indica che il servizio notte è attivo:

LED off:	Il servizio notte è disattivato, valgono nuovamente le distribuzioni di chiamata specifiche impostate precedentemente.
LED luminoso:	Servizio notte attivo (tramite il tasto o il programma dell'impianto elmeg hybrid).

Il LED del tasto »servizio notte« lampeggia quando il servizio notte è attivato tramite il programma dell'impianto elmeg hybrid. Premendo il tasto »servizio notte« il servizio si riattiva. Con la successiva disattivazione tramite il programma, la »funzione programma« attualmente impostata viene ripristinata.

Funzioni macro

I tasti funzione del telefono di sistema possono essere impostati come tasti funzione autoprogrammati. Queste funzioni autoprogrammate vengono denominate funzioni macro (macro). I macro consentono di memorizzare procedure fisse su un tasto funzione. È possibile ad esempio memorizzare come macro i codici dell'impianto telefonico utilizzati di frequente oppure le procedure di utilizzo fisse nel proprio telefono di sistema e successivamente richiamarli premendo il tasto funzione corrispondente.



Nota:

Ogni tasto funzione con funzioni LED automatiche (ad es. tasti di linea esterna, tasti di linea interna) possono essere programmati una volta sola per sistema (telefono di sistema e tastiere supplementari).

Menu di sistema elmeg

Menu di sistema sull'impianto elmeg con telefonia di sistema

Non configurabile tramite il telefono di sistema di elmeg hybrid!

Il telefono di sistema è predisposto per il collegamento su collegamento interno S/U/IP di impianti telefonici. Questi impianti telefonici dispongono di un menu particolare con caratteristiche tipiche del sistema. Il menu e le funzioni in esso contenute sono completamente gestite dall'impianto.



Nota:

La descrizione del menu e delle funzioni relative è reperibile nelle istruzioni d'uso dell'impianto telefonico.

Collegamento a un impianto telefonico

Questa funzione viene normalmente impostata nell'impianto. Se non è possibile, si può procedere all'impostazione anche tramite telefono. Inserire in primo luogo il codice linea.

Procedere come segue:



```
PABX
tipo
rubrica
    imp. linea est.
lunghezza numero
                                urban
```

```
tipo PABX
>0
```

- **tipo:**
Tipo impianto telefonico (softkey »tipo«)
Tipo 0: L'impianto telefonico non trasmette alcun codice linea nelle chiamate in entrata. Il codice linea deve essere inserito nel telefono di sistema.
Tipo 1: L'impianto telefonico trasmette un codice linea nelle chiamate in entrata. Nel telefono di sistema non deve essere inserito alcun codice linea.

- **rubrica:**
Con questa impostazione si stabilisce se dopo aver premuto il softkey »rubrica« deve essere chiamata la rubrica dell'impianto telefonico o la rubrica del telefono di sistema.

```
Softk. selez. rubr.
telf. del centr. ?
No
                                Si
```

- **lunghezza numero:**
Lunghezza massima dei numeri interni assegnati ad altri utenti dell'impianto.

```
config. cifre interno
>4
```

- **imp. linea est.:**
Codice linea dell'impianto
Nelle chiamate esterne il codice linea viene automaticamente premesso al numero del chiamante.

```
cifra impegno linea
>0
```

- **urban:**
Impegno automatico della linea urbana (softkey »urban«)

Selezione dalla rubrica dell'impianto elmeg hybrid Con l'impegno automatico della linea urbana non è necessario digitare il codice di impegno linea per effettuare chiamate esterne.

Nella configurazione dell'impianto elmeg hybrid è possibile inserire per ciascun utente un numero esterno privato e un numero di cellulare. I numeri vengono visualizzati poi sul display dei telefoni di sistema nella rubrica dell'impianto. Dopo il nome e il numero viene visualizzato **(C)** per cellulare e **(Ca)** per casa.



Nota:

Questi due numeri non possono essere visualizzati e impostati nella configurazione tramite la rubrica.

Configurazione avanzata

Questa funzione non è supportata dall'impianto elmeg hybrid!

Per la configurazione completa del telefono di sistema si possono seguire una delle possibilità seguenti:

- Configurazione tramite PC mediante collegamento USB del telefono di sistema
- Configurazione tramite PC mediante collegamento interno ISDN/Ethernet di un impianto telefonico.
- Configurazione avanzata direttamente nel telefono di sistema. Deve essere attivata con l'inserimento di un codice a seconda del telefono di sistema.

Se il telefono di sistema viene riconosciuto come tale nel collegamento a un impianto telefonico, sarà possibile soltanto una configurazione limitata. La configurazione avanzata nel telefono di sistema è possibile solo dopo l'inserimento di un codice.

Se il telefono di sistema non viene riconosciuto come tale (ad es. nel collegamento punto-multipunto NTBA e nel collegamento interno S di un impianto telefonico che non appartiene al sistema), viene attivata automaticamente la configurazione avanzata. In questo caso non è richiesto l'inserimento del codice per l'attivazione o disattivazione della configurazione avanzata.

Attivazione della configurazione avanzata

Inserire il codice »**46 782 551 ##« (Vanity-Format »**INSTALL1##«).



Nota:

L'attivazione dura 30 minuti.

Disattivazione della configurazione avanzata

Inserire il codice »**46 782 550 ##« (Vanity-Format »**INSTALL0##«).

Se il telefono di sistema viene scollegato dalla rete ISDN (ad es. togliendo la presa ISDN del telefono di sistema oppure spegnendo o eseguendo un reset dell'impianto), la modalità di configurazione avanzata viene disattivata automaticamente.



Nota:

Nella configurazione descritta di seguito vengono evidenziate nella rappresentazione del display le funzioni che si possono impostare completamente o in parte soltanto tramite la »Configurazione avanzata«.

Es.:



Nel display viene mostrata la funzione »**t a s t i**« che si può impostare soltanto tramite la »Configurazione avanzata« oppure il »Professional Configurator«. Nella »Configurazione normale« questa funzione non viene visualizzata sul display.



Impostazioni

Cuffia

Non configurabile tramite il telefono di sistema di elmeg hybrid (viene soltanto visualizzata)

Se al telefono di sistema è collegata una cuffia, è possibile impostarla per l'utilizzo automatico in casi determinati.

Utilizzo automatico della cuffia attivato:

Dopo aver premuto un tasto di linea esterna o di linea interna o per l'accettazione automatica delle chiamate viene stabilito il collegamento tramite cuffia.

Utilizzo automatico della cuffia disattivato:

Dopo aver premuto un tasto di linea o per l'accettazione automatica delle chiamate viene stabilito il collegamento tramite ascolto amplificato / vivavoce del telefono di sistema.



Il segno di spunta accanto al softkey indica l'impostazione attivata al momento.

- Premere il softkey corrispondente per attivare o disattivare il funzionamento automatico della cuffia.



Utilizzo



- **keypad / DTMF:**
Impostazione di base durante una connessione (softkey »Key-
pad« oppure »DTMF«)
Selezionare se nell'impostazione di base durante una connessione sia possibile »mf v « o »keypad«.

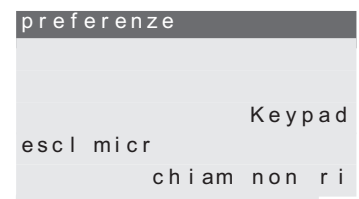

- **escl micr:**
Selezione con ricevitore agganciato (softkey »escl micr«)
Viene impostato se il microfono viene attivato quando si seleziona con il ricevitore agganciato (ad es. vivavoce) oppure deve essere attivato premendo il softkey »parlare«.

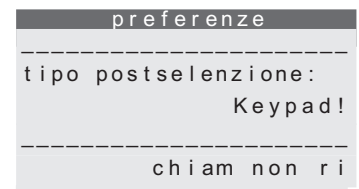

- **chiam non ri:**
Premere il softkey »Lista delle chiamate senza risposta«. Se viene selezionato »solo messaggi«, ciò vale per le impostazioni »no« oppure »si«.

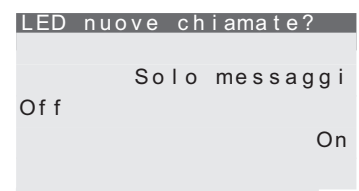

Bloccare

In uscita

Non configurabile tramite il telefono di sistema di elmeg hybrid!

Qui è possibile stabilire quali controlli di selezione impostare.

Procedere come segue:

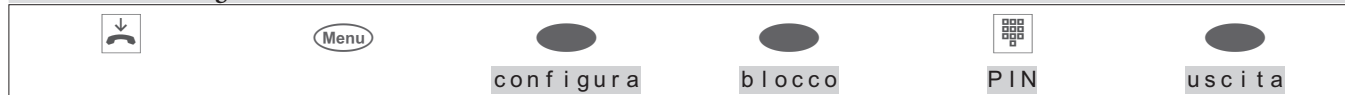

- Solo numeri di chiamata libera:**
Se viene selezionato »solo num abilitati« si possono selezionare soltanto i numeri consentiti. Se non è stato inserito alcun numero di chiamata libera, non è più possibile eseguire alcuna selezione. I numeri inseriti come numeri di chiamata libera hanno la priorità sui numeri bloccati.
- no:**
Il controllo selezione è disattivato.
- lista:**
I numeri inseriti nella lista sono consentiti oppure bloccati. Se si preme due volte il softkey, si visualizza la lista.

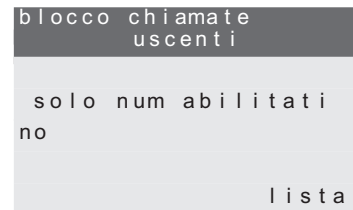

Lista

Non configurabile tramite il telefono di sistema di elmeg hybrid!

Per la selezione nel telefono di sistema sono disponibili 7 numeri di chiamata libera e 7 numeri bloccati.

Procedere come segue:

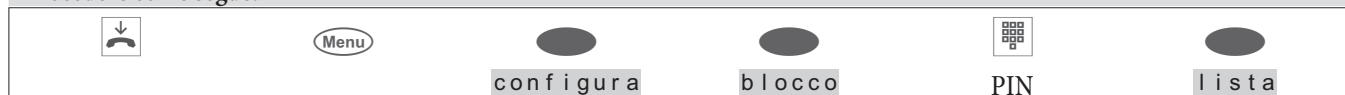

- Selezionare con il tasto freccia il numero desiderato oppure un campo libero e confermare con **OK**.
Inserire infine il nuovo numero oppure cancellare o modificare un numero esistente.



Configurazione e impostazione del telefono di sistema

Acustica

Cuffia

Se la cuffia utilizzata necessita di un supporto particolare nel telefono di sistema, impostare il tipo di cuffia richiesto. Il LED inserito nell'astina del microfono delle cuffie »Firefly F142 N« dell'azienda Plantronics viene azionato, ad esempio, per mezzo del telefono.

Procedere come segue:



Il segno di spunta accanto al softkey indica l'impostazione attivata al momento.

- Premere il softkey corrispondente per impostare il modello di cuffia collegato.

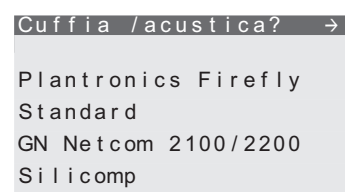

Altoparlante

Regolazione del volume

Procedere come segue:

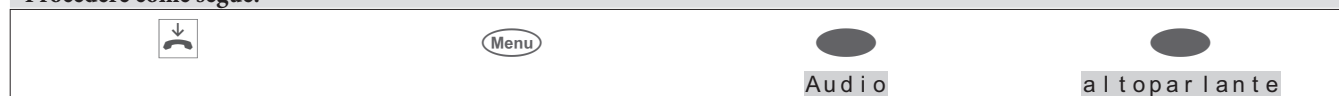

- ◀ ▶ Premere i tasti freccia per impostare il volume. Le colonnine nel display indicano lo stato attuale.
- OK Confermare l'inserimento con OK.



Impostare temporaneamente il volume

Durante una conversazione è possibile modificare il volume del ricevitore o con l'ascolto amplificato attivato il volume dell'altoparlante.

Procedere come segue:



- ◀ ▶ Premere i tasti freccia per impostare il volume.
- OK Confermare l'inserimento con il tasto »ESC«. Se si conferma l'inserimento con il tasto »OK« invece del tasto »ESC«, il valore precedentemente impostato viene ignorato.



Impostare i toni di conferma

È possibile impostare sul proprio telefono di sistema se i toni di conferma o di errore debbano essere attivi sempre, mai oppure solo in caso di inserimento errato. Nell'impostazione di base i toni di conferma o di errore sono sempre attivi.

Procedere come segue:

Il segno di spunta accanto al softkey indica l'impostazione attivata al momento.

- Premere il softkey della funzione desiderata.
 - »no«: toni di conferma mai attivi.
 - »si«: toni di conferma sempre attivi.
 - »solo tono di err«: toni di conferma attivi in caso di inserimento errato.

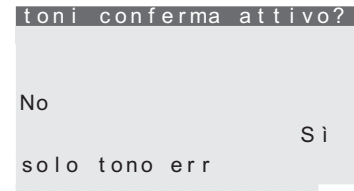
**Impostazione dell'avviso di chiamata in attesa**

Se il telefono di sistema è stato abilitato alla ricezione della chiamata in attesa (vedere pagina 75), è possibile modificare il volume dell'avviso di chiamata in attesa. Inoltre è possibile selezionare se una conversazione in attesa debba essere segnalata una o più volte.

Procedere come segue:

- Il segno di spunta accanto a »ripetere« indica che è stata segnalata più volte una conversazione in attesa. Se la conversazione in attesa deve essere segnalata una sola volta, premere di nuovo il softkey. Il segno di spunta accanto a »ripetere« viene cancellato.

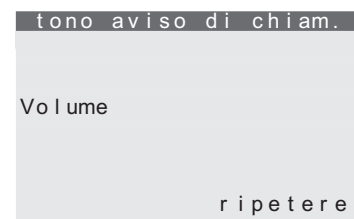

- Premere il softkey »volume«.
- ◀ ▶ Premere i tasti freccia per impostare il volume.
- OK Confermare l'inserimento con OK.

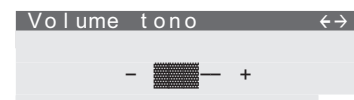
**Muto (escl. suon.)****Volume del tono di segnalazione con la funzione »non disturbare«**

Per il proprio telefono di sistema si possono impostare diverse varianti della funzione »non disturbare« (vedere pagina 46). Se la funzione »non disturbare« è attivata e vengono segnalate chiamate con il tono di segnalazione, si può impostare il volume di questo tono.

Procedere come segue:

- ◀ ▶ Premere i tasti freccia per impostare il volume. Le colonnine nel display indicato lo stato attuale.
- OK Confermare l'inserimento con OK.

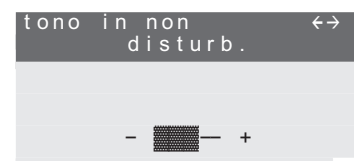

Ricevitore

Regolazione del volume

Procedere come segue:



◀ ▶ Premere i tasti freccia per impostare il volume. Le colonnine nel display indicano lo stato attuale.

OK Confermare l'inserimento con OK.



Impostare temporaneamente il volume

☎ ☎ Si è alzato il ricevitore oppure è in corso una conversazione.

Menu Premere il tasto Menu.

◀ ▶ Premere i tasti freccia per impostare il volume del ricevitore. Le colonnine nel display indicano lo stato attuale.

ESC Per tornare alla visualizzazione normale del display durante un collegamento, premere il tasto ESC. Se si conferma l'inserimento con il tasto OK invece del tasto ESC, il valore precedentemente impostato viene ignorato.



Tono di segnalazione (annuncio e interfono)

È possibile impostare il volume del tono di segnalazione che si sente durante l'interfono. L'impostazione »interfono« vale per l'annuncio e l'interfono.

Procedere come segue:



◀ ▶ Premere i tasti freccia per impostare il volume. Le colonnine nel display indicano lo stato attuale.

OK Confermare l'inserimento con OK.

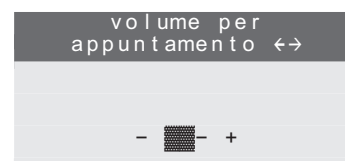

Annuncio

Interfoni



Le voci di menu »annuncio« e »interfono« non sono impostazioni ma utilizzi delle funzioni (vedere pagina 27/27)

Segreteria telefonica

È possibile impostare il volume del tono di segnalazione della segreteria.

Procedere come segue:

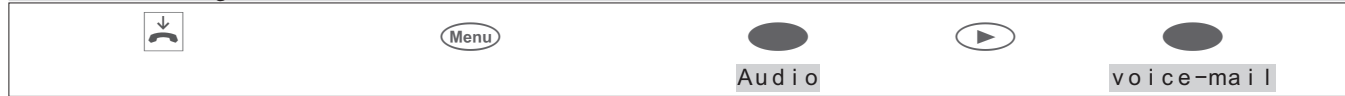

◀ ▶ Premere i tasti freccia per impostare il volume. Le colonnine nel display indicato lo stato attuale.

OK Confermare l'inserimento con OK.

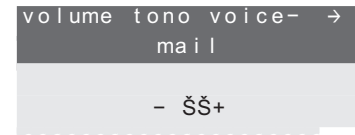

Appuntamento

Volume di chiamata appuntamento

Nel telefono di sistema si possono impostare diversi appuntamenti (vedere pagina 76) che vengono segnalati acusticamente e visivamente quando si arriva alla data e all'ora impostate. Il volume con il quale viene segnalato l'appuntamento si può impostare come descritto di seguito.

Procedere come segue:

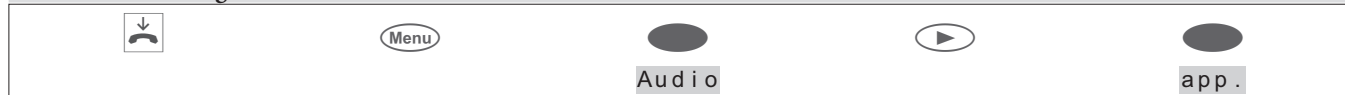

◀ ▶ Premere i tasti freccia per impostare il volume. Le colonnine nel display indicato lo stato attuale.

OK Confermare l'inserimento con OK.



Audio-Out

Funzioni tramite uscita audio

Il telefono di sistema dispone di un'uscita audio (presa Audio-Out). Tramite questa uscita si possono utilizzare funzioni acustiche del telefono di sistema parallele all'altoparlante locale. Si possono ad esempio collegare altoparlanti esterni per ascoltare un annuncio in tutto l'ufficio.

Con l'uscita audio si possono utilizzare le funzioni seguenti:

- Annuncio, altoparlante, vivavoce, toni di chiamata.

Procedere come segue:



● Premere il softkey desiderato per attivare o disattivare l'uscita esterna.

Se accanto al softkey viene visualizzato un segno di spunta, la funzione corrispondente viene eseguita tramite la presa Audio-Out. Per disattivare l'uscita audio premere di nuovo il softkey corrispondente. Il segno di spunta accanto al softkey viene cancellato.



Riproduzione in altoparlante Audio-In

Nello stato di non disturbare del telefono di sistema si possono sentire segnali audio in entrata direttamente dall'altoparlante del telefono di sistema. Se il PC non è dotato di altoparlanti, tramite queste uscite si possono ascoltare gli annunci MOH oppure musica da Internet.

Impostazione del volume

Procedere come segue:

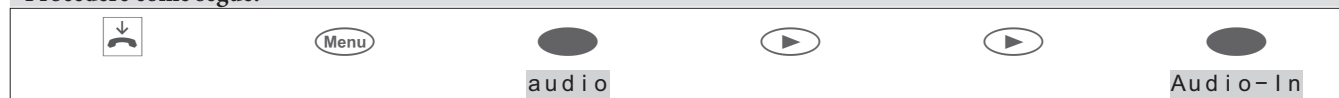

Attivare l'impostazione del volume.



Selezionare con il tasto freccia il volume desiderato.

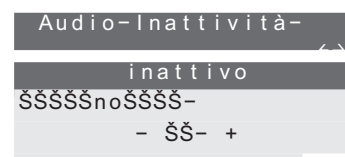

Impostazioni

Chiamata diretta

Non configurabile tramite il telefono di sistema di elmeg hybrid!

Nel telefono di sistema si può impostare una chiamata diretta in modo da selezionare un numero fisso impostato premendo un tasto qualsiasi (eccetto il tasto **ESC** e il tasto **Menu**). Se la chiamata diretta è attiva, si può avviare un collegamento soltanto al numero impostato. Per avviare un collegamento a un altro numero, è necessario prima disattivare la chiamata diretta.

La chiamata diretta attivata è protetta dal PIN del telefono di sistema (vedere pagina 80). La disattivazione della chiamata diretta è possibile solo dopo l'inserimento del PIN. Se il PIN è impostato su »0000« (impostazione di base), l'inserimento del PIN non è necessario e si può ignorare premendo il tasto **OK**.

Con la chiamata diretta impostata sono possibili le funzioni seguenti:

- Selezione automatica del numero impostato alzando il ricevitore oppure premendo un tasto qualsiasi (eccetto il tasto **ESC** e il tasto **Menu**).
- Accettazione delle chiamate se non sono rifiutate tramite il filtro delle chiamate.
- Segnalazione degli appuntamenti impostati in precedenza.

Nota:

Le altre funzioni (ad es. tasti funzione, funzionalità TAPI o funzionamento con cuffie) non sono possibili in caso di chiamata diretta attivata.

Impostare il numero per una chiamata diretta

Procedere come segue:

Inserire il numero.
Es.: »098765«.

Confermare l'inserimento con .

Chiamata diretta
Numero
chiam dir>098765

Nota:

Se si utilizza un telefono di sistema su un impianto telefonico senza impegno automatico della linea, prima del numero della chiamata diretta è necessario inserire anche il codice linea dell'impianto telefonico.

Attivare la chiamata diretta

La chiamata diretta è ora attivata. Nella seconda riga del display vengono visualizzati i numeri della chiamata diretta impostati.

**Disattivare la chiamata diretta**

Con la chiamata diretta attivata viene visualizzato il display in stato di inattività.

Premere il tasto .

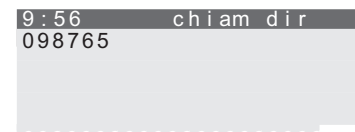

Inserire il PIN impostato (es.: »0000«).

Confermare l'inserimento con .

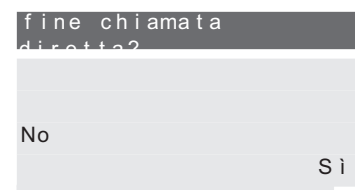

Premere il softkey »s i« per disattivare la chiamata diretta.

**Deviazione chiamata**

Il telefono di sistema offre la possibilità di essere raggiungibili anche se non si è nelle immediate vicinanze del proprio telefono di sistema. Ciò è possibile tramite il trasferimento automatico delle chiamate a un numero a scelta. La deviazione di chiamata può essere configurata separatamente per ogni numero (MSN) inserito. Per utilizzare la deviazione di chiamata, è necessario aver impostato almeno un numero.

Le impostazioni seguenti sono possibili per ogni numero (MSN):

- »assente« Deviazione di chiamata ritardata:
Tutte le chiamate per il numero vengono segnalate per un tempo definito nella centrale pubblica o nell'impianto telefonico e poi deviate.
- »occup« Deviazione di chiamata su occupato:
Le chiamate per un numero vengono deviate solo quando il telefono di sistema è occupato.

(Ad es.: un collegamento e una chiamata in attesa non consentiti oppure due collegamenti esistenti)

» f i s s a «

Deviazione di chiamata diretta:

Vengono deviate tutte le chiamate per il numero per il quale è stata impostata la deviazione fissa. Il telefono di sistema non squilla più per le chiamate per questo numero.

Contemporaneamente si possono impostare una deviazione ritardata e una deviazione su occupato. Se è stata impostata una deviazione fissa, cancellarla prima di impostare una nuova (diversa) deviazione.



Nota:

Se si utilizza un telefono di sistema su un impianto telefonico, tenere presente le note sulla deviazione di chiamata nelle istruzioni d'uso dell'impianto telefonico.

Se si utilizza un telefono di sistema direttamente collegato a ISDN (NTBA), tenere presente le note corrispondenti del gestore della rete.

Attivare la deviazione di chiamata

Nell'esempio che segue viene descritta l'impostazione di una deviazione di chiamata fissa per il numero MSN-1.

Procedere come segue:

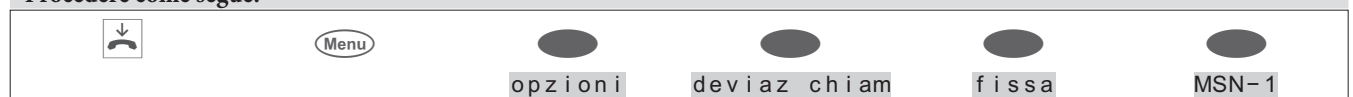

Inserire il numero per il quale deve essere impostata la deviazione di chiamata.

Es.: »0 1 2 3 4 5 6 7 8 9«.

deviazione incond.

MSN-1>0 1 2 3 4 5 6 7 8 9 _



Confermare l'inserimento con .

La deviazione di chiamata viene segnalata. I tre punti in basso a destra lampeggiano alternativamente.

deviazione incond.

MSN-1>0 1 2 3 4 5 6 7 8 9 . . .

Visualizzare la deviazione di chiamata attuale

In stato di inattività del telefono viene visualizzato »U« nella seconda riga del display per indicare che è impostata una deviazione di chiamata. Premendo il softkey »i n f o« si possono visualizzare altre informazioni sulla deviazione di chiamata impostata.

Disattivare la deviazione di chiamata

Nell'esempio che segue viene descritta la disattivazione di una deviazione di chiamata fissa per il numero MSN-1.

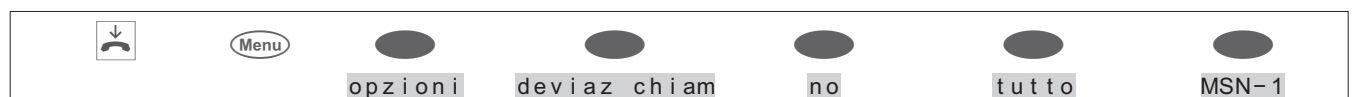

Particolarità per la versione svizzera

Il telefono di sistema è predisposto nell'impostazione di base per funzionamento nel collegamento S interno di un impianto telefonico. Per utilizzare il telefono di sistema nel punto-multipunto NTBA o in un altro impianto telefonico, è necessario commutare il protocollo per la deviazione di chiamata (»keypad« oppure »ETSI«) come descritto di seguito.

Funzionamento nel collegamento punto-multipunto (NTBA)**Funzionamento in un impianto telefonico****Chiamata in attesa**

Non configurabile tramite il telefono di sistema di elmeg hybrid!

Se durante un collegamento esistente arrivano altre chiamate, con l'impostazione »chiamate in attesa consentite« durante una conversazione in corso viene segnalata la chiamata in attesa. Con l'impostazione »chiamate in attesa non consentite« il chiamante riceve il tono di occupato.

La chiamata in attesa viene segnalata con un tono di segnalazione nel ricevitore e sul display. È possibile impostare e selezionare il volume dell'avviso di chiamata in attesa se la conversazione in attesa deve essere segnalata una o più volte (vedere pagina 69).

Se la funzione »non disturbare« è attiva, la segnalazione della chiamata avviene come descritto per questa funzione. Se per il collegamento attivo è stato attivato il vivavoce, le chiamate in attesa vengono segnalate soltanto sul display.

Per la chiamata in attesa sono possibili le impostazioni seguenti:**Procedere come segue:**

● Premere il softkey sotto la variante desiderata per la chiamata in attesa. Il segno di spunta accanto al softkey indica l'impostazione attivata al momento per la selezione nella prima riga. In caso di impostazioni diverse selezionare prima la variante nella prima riga e poi la funzione nella riga sottostante. Ripetere il procedimento fino al termine delle impostazioni desiderate per tutte le varianti.

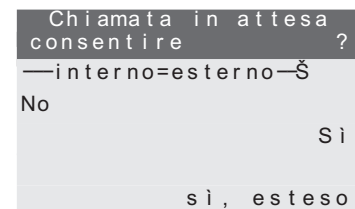
**Esterna, Interna****Interna=Esterna:**

È possibile selezionare le impostazioni da modificare per la chiamata in attesa, se deve essere solo interna, solo esterna oppure interna ed esterna.

No:

Durante una connessione in corso o durante l'avvio di una connessione non vengono segnalate altre chiamate.

Ja:

La chiamata in attesa di un solo utente è possibile soltanto se: esistono solo uno o due collegamenti attivi e nessun collegamento in attesa nel telefono di sistema.

Sì, ampliata:

Sul telefono di sistema possono coesistere fino a 4 collegamenti contemporaneamente. Ad es. in caso di due collegamenti esistenti possono essere segnalati ancora altri due collegamenti tramite l'avviso di chiamata.

Contrasto del display

Il contrasto del display può essere impostato individualmente.

Procedere come segue:



- Premere i tasti freccia per impostare il contrasto.
- Confermare l'inserimento con .



Appuntamento

Nel telefono di sistema si possono impostare tre tipi diversi di appuntamento:

- L'appuntamento impostato viene segnalato giornalmente.
- L'appuntamento impostato viene segnalato una volta.
- L'appuntamento impostato viene segnalato ogni settimana alle date impostate (data, ora).

Alla data e all'ora indicata, l'appuntamento viene segnalato acusticamente e visivamente (con una melodia impostata). È possibile impostare il volume con il quale viene segnalato l'appuntamento (vedere pagina 71). Per ogni appuntamento si può memorizzare un testo (max. 42 caratteri) che viene visualizzato sul display al momento dell'appuntamento.

Premendo il tasto la segnalazione dell'appuntamento viene interrotto e poi ripetuto come promemoria dopo un breve intervallo. Per terminare la segnalazione dell'appuntamento, premere il tasto . La segnalazione dell'appuntamento avviene anche durante un collegamento oppure se è stata impostata la funzione »non disturbare«.

In stato di inattività del telefono viene visualizzata una »T« nella riga info del display per indicare che è impostato un appuntamento attivo.

Attivare un appuntamento

Nell'esempio seguente l'appuntamento 1 viene impostato come appuntamento settimanale.

Procedere come segue:

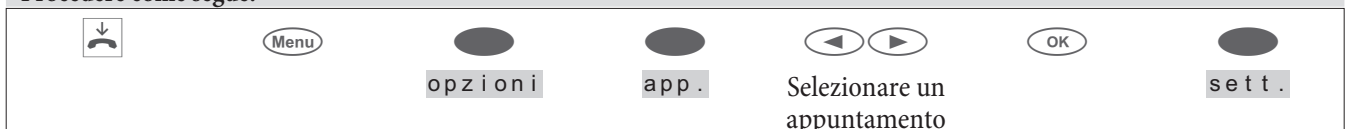

- Specificare l'ora dell'appuntamento.
Es.: »0930«.
- Confermare l'inserimento con .

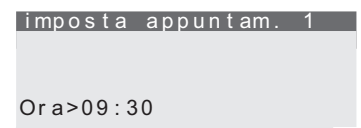

- Specificare la data dell'appuntamento.
Es.: »030606«.
- Confermare l'inserimento con .

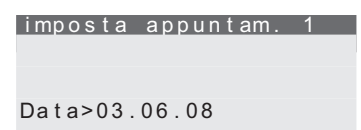



Inserire il testo info per l'appuntamento 1 (max. 42 caratteri).

Es.: »meeting progetto telefono«.



Confermare l'inserimento con .

```
nota per appuntamento
1 (Abc)
msg. info>
meeting progetto
telefono
```



Nota:

Per modificare soltanto il testo info per un appuntamento, selezionare l'appuntamento desiderato con i tasti freccia e premere poi il tasto .

Disattivare un appuntamento



Accettazione automatica

Non configurabile tramite il telefono di sistema di elmeg hybrid!

Il telefono di sistema può accettare le chiamate in modo automatico senza dover alzare il ricevitore o premere il tasto di ascolto amplificato (tasto cuffia). L'accettazione automatica si attiva o disattiva tramite un tasto funzione impostato.

Procedere come segue:



Il segno di spunta accanto al softkey indica l'impostazione attivata al momento.

Premere il softkey corrispondente per impostare l'ora desiderata per l'accettazione automatica.

```
tempo fino alla
risposta ?
subito 5 secondi
10 secondi
```

Imposta tempo

Non configurabile tramite il telefono di sistema di elmeg hybrid!

Procedere come segue:



Inserire l'ora e confermare con .



```
imposta orario
Ora>07:41_
```



Inserire la data e confermare con **OK**.

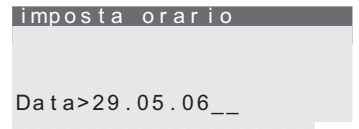

Filtro chiamate

Questa funzione non viene salvata nell'impianto elmeg hybrid.

Il filtro chiamate consente l'accettazione o il rifiuto delle chiamate in base ai numeri trasmessi. Si possono inserire fino a cinque numeri per il filtro (max. 26 cifre) nel filtro delle chiamate. Un numero per il filtro può contenere un prefisso, il numero parziale oppure il numero completo. L'inserimento di »****« consente di includere chiamate che non trasmettono alcun numero. Il filtro delle chiamate consente di rifiutare o accettare chiamate il cui numero trasmesso corrisponde al numero inserito nel filtro o che inizia con tale numero.

Le chiamate rifiutate vengono memorizzate con un determinato contrassegno nella lista chiamate. Se la chiamata è stata segnalata unicamente al proprio telefono di sistema, il chiamante, dopo il rifiuto, sente il tono di occupato tramite il filtro delle chiamate. Se si fa parte di un team, la chiamata viene segnalata sugli altri telefoni del team.

Tipi di funzionamento del filtro delle chiamate

- »no« Tutte le chiamate vengono segnalate.
- »rifiuta« Le chiamate il cui numero corrisponde al numero memorizzato nel filtro o che iniziano con tale numero vengono rifiutate. Tutte le altre chiamate vengono segnalate.
- »far passare« Le chiamate il cui numero corrisponde al numero memorizzato nel filtro o che iniziano con tale numero vengono segnalate. Tutte le altre chiamate vengono rifiutate.
- »tutte le chiamate« Non viene segnalata alcuna chiamata nel telefono di sistema.

Impostare un numero di filtro

Si può impostare un numero di filtro nuovo oppure utilizzare un numero già presente nel telefono di sistema (ripetizione di selezione, rubrica, memoria VIP o di selezione diretta).

Nell'esempio seguente viene inserito un nuovo numero di filtro.

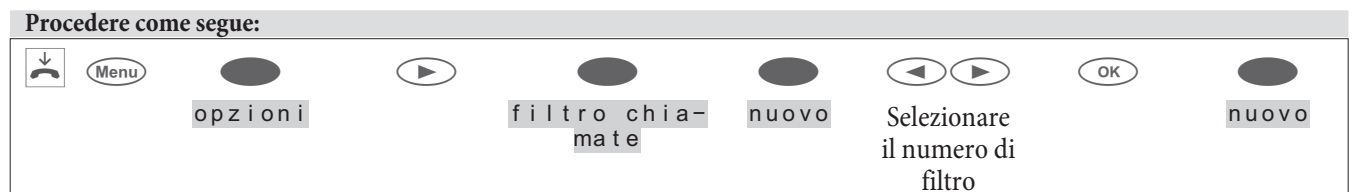

Inserire il numero di filtro. Es.: »012345«.



Confermare l'inserimento con **OK**.



Impostare il tipo di funzionamento del filtro delle chiamate

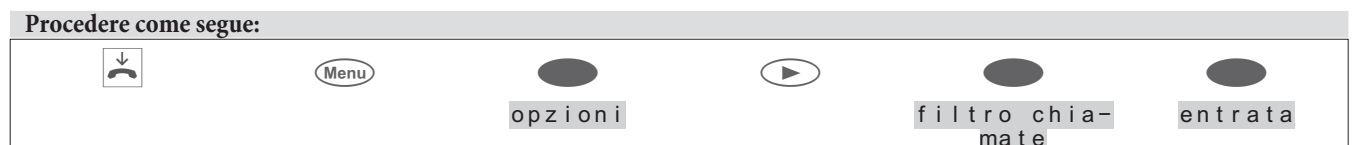

Il segno di spunta accanto al softkey indica l'impostazione attivata al momento.

- Per impostare il filtro delle chiamate sul tipo di funzionamento desiderato premere il softkey corrispondente.

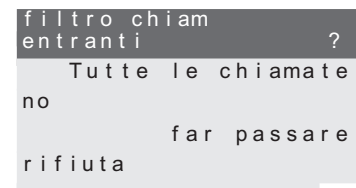

Configurazione

Procedere come segue:



Sul display vengono visualizzate le configurazioni possibili. Premendo il tasto desiderato viene visualizzato il display successivo. **codice parcheggio**. Non configurabile tramite il telefono di sistema nel tipo di impianto telefonico 2!

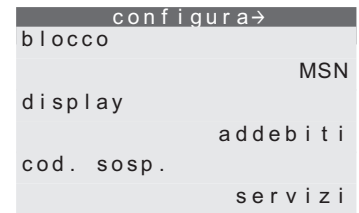

codice parcheggio, costi

Non configurabile tramite il telefono di sistema nel tipo di impianto telefonico 2 (non viene visualizzato)!

Bloccare

Procedere come segue:



● Premere il softkey »blocco« e inserire il PIN per »vietare« (impostazione predefinita 0000).



PIN

(Password) del telefono di sistema

Diverse impostazioni e utilizzi del telefono di sistema sono protetti da un PIN (password).

- Accesso al menu del telefono di sistema (vedere pagina 81)
- Attivare la chiamata diretta (vedere pagina 73).
- Telecomando della segreteria (modulo opzionale)
- Accesso al menu »servizi« (vedere pagina 94)

In questo menu si può impostare il proprio PIN (0000...9999). Annotarsi il PIN. Se si dimentica il PIN non sarà più possibile accedere a nessuna delle impostazioni protette da PIN. In tal caso rivolgersi al proprio rivenditore o distributore.

Procedere come segue:



Inserire il nuovo PIN.

Es.: »1234«.



Confermare l'inserimento con .



**Attenzione:**

Se viene eseguito il reset per il ripristino delle impostazioni di base (vedere pagina 95) si reimposta anche il PIN (0000).

Menu**Accesso a un menu tramite PIN:**

Nelle presenti istruzioni d'uso viene sempre descritto l'accesso ai menu senza il PIN. Se viene impostata la protezione di un menu con PIN, l'accesso a tale menu avviene come descritto nell'esempio seguente.

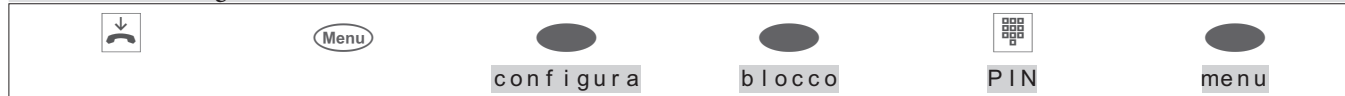
Procedere come segue:**Accesso al telefono di sistema con PIN**

Mediante il PIN del telefono di sistema è possibile proteggere l'accesso ai singoli menu del telefono di sistema («**configura**», «**opzioni**» o «**tasti&numeri**») e la cancellazione dei costi memorizzati. Dopo l'accesso a un menu (ad es. tasto **Menu** e softkey «**configura**») in caso di accesso protetto è necessario inserire prima il PIN.

La protezione per l'accesso ai menu può essere impostata separatamente per i menu «**configura**», «**opzioni**» e «**tasti&numeri**». I menu «**blocco**» e «**servizi**» sono sempre protetti dal PIN del telefono di sistema. Se l'accesso al menu «**configura**» è protetto, sarà protetta con il PIN anche la cancellazione dei costi memorizzati.

- Premere ad esempio il softkey «**configura**» per attivare o disattivare la protezione.
- Se accanto a «**configura**» è presente un segno di spunta, la protezione è attivata. Per disattivare la protezione della configurazione, premere di nuovo il softkey «**configura**».

```

configura
opzioni
tasti&numeri

```

Display**Numero telefonico**

Non configurabile tramite il telefono di sistema nel tipo di impianto telefonico 2.

Utilizzando «**entrante**» e «**uscite**» è possibile stabilire se deve essere inviato il proprio numero oppure se deve essere visualizzato il numero del chiamante. La funzione attivata viene contrassegnata sul display (es. in uscita).



```

Transmissione del-
numero telefonico
entrata
uscita

```



Lingua

È possibile selezionare la lingua del display.

Procedere come segue:

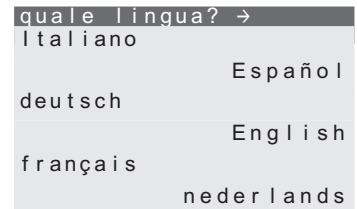

- Premere i tasti freccia per visualizzare le lingue disponibili.
- Premere il softkey accanto alla lingua desiderata. Il display passa subito alla lingua selezionata.



Set di caratteri

Per determinate lingue i caratteri presenti nel set di caratteri latini (Europa occidentale) non sono sufficienti. È possibile selezionare il set di caratteri da utilizzare per la lingua impostata.

Procedere come segue:



- Premere i tasti freccia per visualizzare i set di caratteri disponibili.
- Premere il softkey accanto alla lingua desiderata. Il display passa subito alla lingua selezionata.



Conversazione (Chiamata)

Impostare la visualizzazione della conversazione e dei costi

Procedere come segue:



- Conversazione:**
Impostare la visualizzazione della conversazione.
Sono possibili le visualizzazioni seguenti:

»data e ora«, »solo n. tel«, »num+ora«
o »num+importo«.

```

visualizzazione
convers ?
solo n. tel.
data e ora
num+ora
num+importo

```

Durata:

Impostare la visualizzazione della durata della conversazione. Sono possibili le seguenti varianti della visualizzazione della durata della conversazione:

»semp r«: Durante una conversazione viene visualizzata soltanto la durata.

»ma i«: Durante una conversazione vengono visualizzati i possibili costi. La durata non viene mai visualizzata.

»no addebiti«: Vengono visualizzati i possibili costi della conversazione. La durata della chiamata viene visualizzata se non visualizza le informazioni alla fine della conversazione.

Alle fine di una conversazione si possono visualizzare sul display le relative informazioni, ad es. durata della conversazione o i costi.

```

indica durata
convers ?
semp r
mai no addebiti

```

```

informazione a
fine chiamata
no
si

```

Codice parcheggio (impostazione di base)

Non configurabile tramite il telefono di sistema di elmeg hybrid!

Nell'impostazione di base il codice parcheggio è 55. Il codice parcheggio preimpostato si può modificare in un codice a una o due cifre.

Procedere come segue:

↓ Menu configura cod. sosp.



Viene visualizzata l'impostazione di base del codice parcheggio:

»55«.

Inserire il nuovo codice parcheggio e confermare la selezione con

OK.

```

codice per
sospensione
cod. sosp.>55

```

MSN (numero)

Non configurabile tramite il telefono di sistema di elmeg hybrid (viene soltanto visualizzata).

Si possono inserire nel telefono di sistema fino a 10 numeri (MSN). L'inserimento di un numero nel proprio telefono di sistema stabilisce che questo è raggiungibile tramite selezione con questo numero (MSN). Se si inserisce nel telefono di sistema più di un numero, il telefono squilla quando viene composto ognuno dei numeri inseriti.

Nel collegamento interno S/U/IP di un impianto telefonico è necessario immettere il numero interno del telefono di sistema. Consultare le note nelle istruzioni d'uso del proprio impianto telefonico.

Per chiamare un utente, si può selezionare un determinato numero (MSN) da trasmettere all'utente chiamato (ad es. per generare tariffe separate). Se non viene selezionato alcun numero, viene utilizzato il primo numero (MSN-1) immesso nel telefono di sistema.



L'impostazione di un numero (MSN) è descritta di seguito nell'esempio del numero »MSN-1«.

Inserire e visualizzare il numero (MSN)

Non configurabile tramite il telefono di sistema di elmeg hybrid (viene visualizzato solo il numero).

I numeri del telefono di sistema si possono inserire soltanto tramite il Professional Configurator del CD-ROM WIN-Tools. Nel telefono di sistema vengono visualizzati i numeri impostati. Tramite la »configurazione avanzata« si possono inserire, dopo immissione di un codice, anche i numeri MSN (vedere pagina).

Procedere come segue:

Il numero impostato viene visualizzato.
Per uscire dal menu premere **C**.

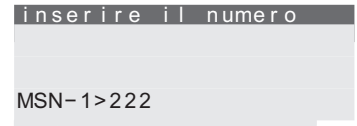

Le impostazioni successive (ad es. melodia, volume, nome) si possono eseguire solo dopo aver impostato i numeri.

Impostare la melodia e il volume

È possibile stabilire la melodia e il volume per ogni numero. Sul collegamento interno degli impianti telefonici / elmeg hybrid, è possibile impostare separatamente, per le chiamate interne, la suoneria e il volume.

Nell'impostazione di base del telefono di sistema sono memorizzate 10 melodie diverse per la suoneria. Queste 10 melodie non possono essere modificate. Si possono caricare altre 10 melodie tramite il PC nel telefono di sistema. La funzione per la gestione del suono Sound-Manager presente sul CD-ROM WIN-Tools consente di creare alcune melodie sul PC e poi caricarle nel telefono di sistema. Le melodie vengono memorizzate nel telefono di sistema come melodie 11 ... 20. Nella cartella di installazione dei WIN-Tools si trovano profili di melodie preimpostati per il download nel telefono di sistema.

Se a un numero (MSN) è stata assegnata una melodia non memorizzata nel telefono di sistema, viene utilizzata la prima melodia memorizzata nel telefono di sistema.

Impostare la melodia (squillo)

Procedere come segue:

Premere i tasti freccia per impostare la melodia desiderata. Le colonnine nel display indicano lo stato attuale.
Confermare la selezione con **OK**.

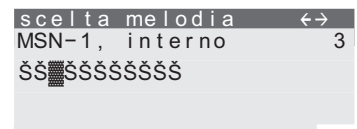

Impostare il volume

Procedere come segue:

- ◀ ▶ Premere i tasti freccia per impostare il volume desiderato della melodia. Le colonnine nel display indicano lo stato attuale. Confermare la selezione con **OK**.

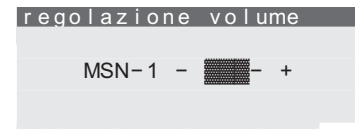

Accanto ai volumi costanti si può impostare anche una suoneria ascendente. Quindi il volume della suoneria viene aumentato automaticamente durante la segnalazione. Per il volume ascendente sul display viene visualizzato »████████◀.

Associare un nome al numero di telefono (MSN)

Non configurabile tramite il telefono di sistema di elmeg hybrid (viene visualizzato solo il nome).

È possibile associare un nome di max. 8 caratteri a ogni numero (MSN). Su ogni tasto della tastiera sono presenti rispettivamente tre o quattro lettere dell'alfabeto. Premendo più volte un tasto sul display vengono visualizzate le lettere in successione (vedere pagina). Se sullo stesso tasto sono presenti due lettere susseguenti, premere il tasto freccia destra dopo l'inserimento della prima lettera e inserire la lettera seguente.

Procedere come segue:

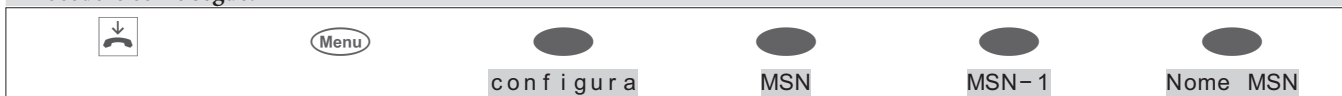

- ☐ Inserire il nome desiderato.
Es.: »p r i v a t o«.

- OK** Confermare l'inserimento con **OK**.



Preimpostazione di un numero per il trasferimento di chiamate

Se una volta non si desidera accettare una chiamata, è possibile trasferirla a un altro numero (vedere pagina 23). Se queste chiamate vengono trasferite spesso allo stesso numero di telefono, è possibile preimpostare tale numero nel telefono di sistema. Quando si desidera trasferire una chiamata, viene proposto per primo il numero preimpostato.

La preimpostazione di questo numero avviene in modo separato per ogni numero (MSN) inserito nel telefono.

Procedere come segue:

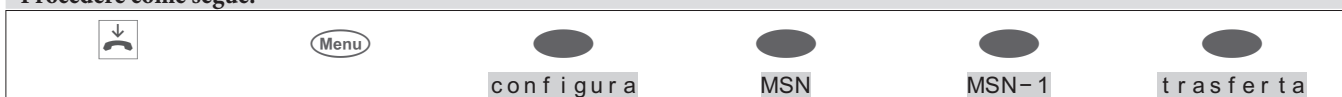

- ☐ Inserire il numero desiderato. Per cancellare un numero esistente premere il tasto C.

- Es.: »0 1 2 3 4 5 6«.

- OK** Confermare l'inserimento con **OK**.

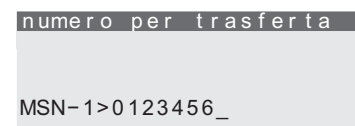

Inserire il PIN specifico per un numero (MSN)

È possibile associare un proprio PIN a ogni numero (MSN) del telefono di sistema. Tramite questo PIN si può consentire o bloccare ad esempio un numero (MSN) per i collegamenti in uscita.



Nell'impostazione di base tutti i PIN specifici per MSN sono impostati su »0000«.

Procedere come segue:

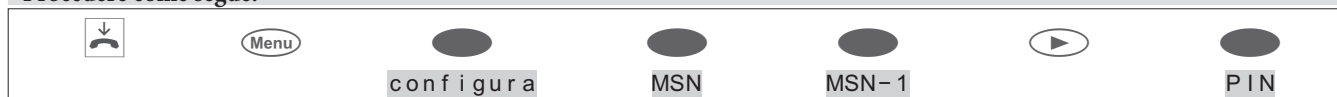

Inserire il PIN specifico per »MSN-1« (impostazione di base »0000«). Se il PIN specifico per MSN è stato impegnato, l'accesso a questo menu si ottiene anche tramite il PIN individuale del telefono di sistema.



Confermare l'inserimento con .

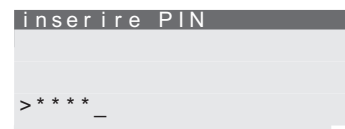

Inserire il PIN a quattro cifre specifico per MSN-1.
Es.: »1234«.



Confermare l'inserimento con .

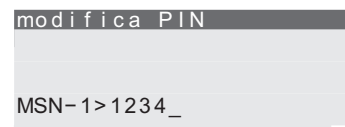

Configurare il elmeg IP-S400

Se nell'attivazione del telefono di sistema (vedere pagina 13) invece di inserire il numero MSN è stato premuto soltanto **OK**, si può completare ora la registrazione e assegnare il proprio MSN al telefono di sistema.

La registrazione incompleta viene visualizzata nella riga del titolo del display del telefono di sistema.

Procedere come segue:



Inserire il numero MSN. Es. »12«.

Questo MSN deve essere assegnato al telefono di sistema come »numero interno« tramite la configurazione con PC oppure può essere assegnato successivamente. Il numero MSN resta inattivo fino all'inserimento dello stesso MSN (numero interno) tramite la configurazione con PC.

Registrazione



Nota:

Gli inserimenti seguenti sono opzionali e sono progettati per la sicurezza del sistema, ma non sono strettamente necessari per la funzione.

A pagina 13 viene descritta la registrazione semplice in DHCP. Se nel »Professional Configurator« è già stato inserito un PIN in »consenti configurazione« e un »nome di accesso« in »nome utente«, è necessario immettere questi inserimenti anche nel elmeg IP-S400. Inserire MSN come nome (solo cifre). Questa operazione può essere eseguita tramite »Professional Systal-Configurator« oppure tramite il telefono di sistema stesso. Se viene inserito il »PIN di accesso IPS« prima nel telefono di sistema, è necessario inserirlo successivamente anche nella configurazione dell'impianto telefonico.

Inserimento del PIN di login IPS

Procedere come segue:



Inserire il PIN del telefono di sistema in »PIN«. È consentito l'inserimento di sole cifre. Es. »0000« (preimpostato).

Confermare l'inserimento con **OK**.

Inserimento del »Log-In PIN di Log-In Sys-Server di IPS«

Nell'immissione del PIN è necessario tenere conto delle diverse definizioni:

Nome del PIN nella configurazione con il telefono di sistema: PIN di login.

Nome del PIN nella configurazione mediante »Professional Systal-Configurator« del telefono di sistema: PIN di login

Nome del PIN nella impostazione dell'utente tramite il »Professional Configurator« dell'impianto telefonico: PIN



Inserire il »PIN di login«. Premere più volte il tasto 0 per ottenere i possibili caratteri speciali e la posizione corrente sulla tastiera. A ogni pressione del tasto 0 vengono indicati fino a 4 livelli. Premere infine uno dei tasti 0...9 per selezionare il carattere visualizzato. Attendere che il cursore si trovi nel campo successivo per l'inserimento del nuovo carattere. Viene mostrato sempre solo il carattere appena inserito, gli altri sono nascosti con un asterisco. Es.: Premere una volta il tasto 0 quindi il tasto 6 per selezionare il carattere @.

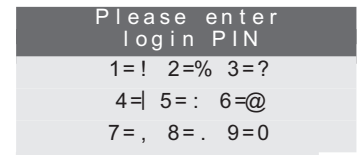

Confermare l'inserimento con .



premere il tasto .

- Il telefono di sistema e l'impianto telefonico sono sincronizzati.



Nota:

La registrazione e la sincronizzazione possono richiedere alcuni minuti.



Nota:

In mancanza di collegamento all'impianto (nessun collegamento LAN o telefono di sistema non registrato) l'orario sul display viene sostituito con » /  «.

elmeg IP-S400 senza DHCP

A pagina 13 viene descritta la registrazione semplice in DHCP. Le impostazioni diverse dell'impianto telefonico si possono inserire qui. In un telefono di sistema IP registrato su DHCP si possono richiedere i dati e gli indirizzi IP oppure modificarli quando il server DHCP non è attivo.

Procedere come segue:

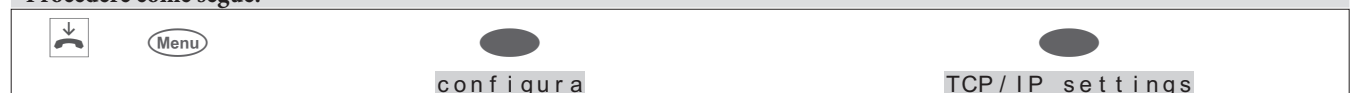

● Premere il softkey desiderato

```
Main TCP/IP and
network settings
Sys-Server
DHCP Server      Gateway
IP address       Subnet
```

● **Sys-Server:**

Se il gateway dell'impianto telefonico è anche il Sys-Server, non è necessario immettere alcun dato. In caso contrario premere il softkey »no« e inserire l'indirizzo IP del Sys-Server. Per il collegamento diretto a un impianto telefonico inserire gli indirizzi IP del gateway.

```
Act gateway as Sys
server too (IP)
?
No                               Si
```

● **Server DHCP:**

Qui è possibile scegliere se al telefono di sistema viene assegnato automaticamente l'indirizzo IP dall'impianto (»si«) oppure se si desidera eseguire manualmente la configurazione (»no«).

```
use automatic
address setting ?
no                               si
```

● **Gateway:**

Se »DHCP« non è attivato, inserire qui l'indirizzo IP della rete del telefono di sistema IP.

```
IP address of
gateway
INA>192.168.1.250!
```

● **Proprio indirizzo IP:**

Se in »DHCP« è stato selezionato »Off«, inserire qui l'indirizzo IP del telefono di sistema in base alle indicazioni dell'impianto telefonico o della rete del telefono di sistema IP.

```
Own IP address (IP
Phone)
INA>192.168.1.51
```

● **Maschera:**

Nell'impostazione »DHCP« la maschera di rete / sottorete viene messa in relazione mediante l'impianto telefonico. Se la funzione »DHCP« è disattivata, qui si possono inserire i dati relativi.

```
Subnet
mask
INA>255.255.255.0
```

Programmazione dei numeri

Programmazione dei tasti funzione



● Selezionare con il softkey il menu desiderato.

Programmare i tasti	
Funzione	T400
Macro	Nuovo
	Lista

Lista, Funzione

Non configurabile tramite il telefono di sistema di elmeg hybrid (non viene visualizzato)!

Nota:
Il menu »T400« è disponibile soltanto nella tastiera supplementare acclusa.

● **Funzione:**
tasti funzione (softkey »Funzione«)
Selezionare prima un tasto funzione e confermare con .

progr. tasto funzione	
1_:
2_:
3_:
4_:

Infine è possibile selezionare la funzione del tasto (tasto di linea interna, tasto di linea esterna...). A seconda della funzione selezionata sono necessari altri dati, ad es. per il tasto di linea interna è necessario l'inserimento del numero.

Funzione tasto 1_? ↔	
.....	Interno
.....	Linea urbana.....
.....Scelta MSN
.....	serv G/N tutti.....

Confermare l'inserimento con .

Tasti funzione e altri inserimenti

Funzione	Display	altri inserimenti
Impegno MSN	»scelta MSN«	Indice dei numeri di telefono (MSN-1...MSN-9) da trasmettere.
Prefisso carrier/provider	»scelta MSN«	Indice dei numeri di telefono (MSN-1...MSN-9) e codice del provider desiderato (ad es. 01033).
Filtro chiamate	»filtro chiamate«	

Deviazione di chiamata	»deviazione«	Indice dei numeri di telefono (MSN-1...MSN-9), Tipo di deviazione di chiamata (1 - fissa, 2 - ritardata, 3 - su occupato) e Destinazione della deviazione di chiamata.
Chiamata diretta	»chiam. diret«	
Cuffie	»cuffia«	
Accettazione automatica	»risposta automat.«	Indice dei numeri di telefono (MSN-1...MSN-9) le cui chiamate devono essere trasmesse automaticamente.
Tasto user	»utente«	Indice dei numeri di telefono (MSN-1...MSN-9) da utilizzare per altre funzioni.

Macro

Programmazione macro

elmeg hybrid: si possono configurare solo per i tasti liberi.



Macro:

Programmare i tasti macro (softkey »macro«)

Selezionare un tasto funzione. Inserire prima il nome del macro (max. 20 caratteri). Infine è possibile inserire i singoli comandi del macro.

La sequenza di comandi di un macro può contenere max. 26 caratteri. Un comando o la pressione di un tasto impegna sempre due caratteri. Si possono concatenare al massimo 13 comandi oppure collegare ad es. 7 comandi / pressione dei tasti con altre 12 cifre.

Comandi e tasti nella programmazione dei macro

Un macro è composto da diversi comandi o pressioni di tasti concatenati in una sequenza di comandi e memorizzazioni in un tasto funzione. Dopo la pressione di un tasto funzione vengono eseguiti in sequenza i singoli comandi del macro.

Per la programmazione dei macro sono disponibili i comandi seguenti:

- »B« Avvia un collegamento (paragonabile ad alzare il ricevitore).
- »D« Termina il collegamento (come agganciare il ricevitore).
- »ELSE« Comando alternativo se non viene soddisfatta una condizione richiesta (ad es. »IFLA« oppure »IFLB«).
- »IFLA« Esegue il macro solo se il LED del primo livello del tasto è disattivato (ad es. lampeggia »IFLA« oppure »IFLB«). Se la condizione non viene soddisfatta, l'esecuzione viene interrotta oppure proseguita dopo il comando »ELSE« (se disponibile).
- »K« Sequenza keypad; tutti i caratteri / le cifre vengono trasmessi come sequenza keypad.
- »LA« Disattiva il LED.
- »LB« Il LED lampeggia.
- »LE« Attiva il LED.
- »LZ« Attiva il LED per due secondi.
- »N« Segnaposto per un numero.
Se prima dell'esecuzione di un macro viene inserito un numero (oppure ad es. viene selezionato dal telefono di sistema), invece del segnaposto nel macro viene utilizzato questo numero.
- »P« Pausa (1 secondo) nella sequenza dei comandi (tra due caratteri/comandi).
- »RE« Avvia l'inattività telefono di sistema.
In caso di collegamento attivo nel telefono di sistema viene interrotta l'esecuzione del macro in questo punto.
- »SE« Attiva altoparlante (volume normale).
- »SA« Attiva altoparlante (volume basso).
- »T« Sequenza DTMF: tutti i caratteri / le cifre seguenti vengono trasmessi come postselezione DTMF.

- »**TS**« Test di un collegamento.
Se al momento non è presente alcun collegamento attivo oppure non è in corso un avvio di connessione in uscita (ad es. l'utente è occupato), l'esecuzione del macro viene interrotta in questo punto.

Per combinare un tasto del telefono di sistema in un macro, premere il tasto corrispondente durante la programmazione del macro (sul display viene visualizzato ad es. » **s 5**«). I tasti necessari durante la programmazione del macro per la gestione del telefono di sistema (ad es. memorizzazione, modifica della posizione di inserimento, cancellazione di un inserimento o interruzione), si possono combinare in un macro soltanto mediante i comandi descritti di seguito.

- »**c**« Premere il tasto C.
 »**esc**« Premere il tasto ESC.
 »**f**« Premere il tasto Menu.
 »« Premere il tasto freccia »sinistra«.
 »**ok**« Premere il tasto OK.
 »« Premere il tasto freccia »destra«.
 »**r**« Selezionare due livelli dei tasti funzione (premere due volte il tasto).

Impegno dei tasti per la programmazione dei macro

Tasto	1. Stampa	2. Stampa	3. Stampa	4. Stampa	5. Stampa	6. Stampa	7. Stampa
1	1						
2 ABC	2	B	c				
3 DEF	3	D	ELSE	esc			
4 GHI	4	IFLA	IFLB				
5 JKL	5		K	LA	LB	LE	LZ
6 MNO	6	menu	N	ok			
7 PQRS	7		P	r	RE	SA	SE
8 TUV	8	T	TS				
9 WXYZ	9						
0	0						
*	*						
#	#						

Esempi di macro programmati:

Funzione	Sequenza di comandi per il macro
Tasto di impegno per un numero (ad es.: attivare 012345 e LED per due secondi)	RE,B,0,1,2,3,4,5,LZ
Impostare appuntamento	RE,menu,s3,s5
Leggere il nuovo messaggio di testo (UUS1)	RE,s6,s6,s2
Bloccare il telefono di sistema per i collegamenti in uscita »N« Password del telefono di sistema (tasto per livello 1, attivare LED)	RE,menu,s5,s1,N,ok,s5,s4,LE,esc
Disattivare il blocco del telefono di sistema per i collegamenti in uscita »N«: Password del telefono di sistema (tasto per livello 2, attivare LED)	RE,menu,s5,s1,N,ok,s5,s2,LA,esc
Aggiungere una voce alla rubrica	RE,menu,s6,s2,s5
Attivare/Disattivare l'inattività »S i « e display LED	RE,s5,IFLA,s5,ELSE,s2

Assistenza

Nome

Nome del telefono di sistema

Per identificare inequivocabilmente il telefono di sistema in un impianto telefonico è possibile attribuire un nome al telefono di sistema (max. 20 caratteri). Il nome del telefono di sistema viene richiesto, ad esempio, durante la configurazione tramite il collegamento interno a un impianto telefonico. Nell'impostazione di base il nome del telefono di sistema corrisponde al numero di serie.

Procedere come segue:



Inserire il nome del telefono di sistema (max. 20 caratteri) e confermare l'inserimento con **OK**.



nome

Non configurabile tramite il telefono di sistema di elmeg hybrid (viene solo visualizzato)!

SMS

Numero del centro SMS

Questa funzione non è più supportata dall'impianto elmeg hybrid!



Nota:

I numeri possono essere modificati solo tramite la »configurazione avanzata«, è possibile visualizzare il numero e modificare il server TX.

Il telefono di sistema consente di inviare e ricevere SMS (messaggi di testo) a e da altri telefoni di rete fissa o cellulari (vedere pagina 41).



Nota:

La ricezione o l'invio di un messaggio SMS è possibile solo tramite il collegamento del telefono di sistema all'impianto. Consultare le istruzioni d'uso dell'impianto telefonico per verificare se supporta gli SMS in collegamento con il telefono di sistema.

Per inviare e ricevere SMS con il telefono di sistema, è necessario che il numero del fornitore del servizio SMS (al massimo tre fornitori) sia memorizzato nel telefono di sistema. Sarà possibile ricevere messaggi da ognuno dei tre server SMS inseriti mentre l'invio avverrà solo tramite il server abilitato per questo scopo. Nell'impostazione di base del telefono di sistema è inserito il numero del centro SMS, che può essere modificato come di seguito descritto.

Procedere come segue:



- ◀ ▶ Selezionare il server SMS e inserire il numero del proprio provider SMS senza codice linea.
Ad esempio: »0193010«.
- OK Confermare l'inserimento con OK.

```
Numeri della centrale SMS
1: 0193010 TX
2:
3:
```

Creare e inviare SMS

Il messaggio di testo viene inserito tramite la tastiera del telefono di sistema. La lunghezza di un SMS è di 612 caratteri (SMS concatenato). I caratteri inseriti vengono suddivisi automaticamente su quattro SMS al massimo.

Versione

Visualizzare la versione del firmware del telefono di sistema

È possibile visualizzare la versione e il modello del telefono di sistema per definire, ad esempio, quale versione di firmware sia presente nel telefono di sistema.

Procedere come segue:

- ◀ ▶ Vengono visualizzate le informazioni sul telefono di sistema.
Ad es.: Versione firmware, nome, ...
Premere i tasti freccia per visualizzare ulteriori informazioni.
- C Per uscire dal menu premere C.

```
versione firmware
tipo: xxxx V1.01
ora: 05/05/05 13:41
modul: V1.00
:V3.30 16 00 01 01
nome: posto di lavoro-25
```

Dati

Reset - Ripristino delle impostazioni di base

La procedura di seguito descritta consente di ripristinare le impostazioni di base del telefono di sistema. Tutti i dati inseriti saranno cancellati. In alternativa è possibile cancellare solo i dati specifici dell'utente, ad es.: inserimenti della rubrica, destinazioni VIP, messaggi SMS / UUS1, dati del modulo della segreteria telefonica, lista chiamate e lista della ripetizione della selezione. In questo caso non vengono cancellati i tasti funzione impostati.

Se al telefono di sistema è stata collegata una tastiera supplementare, nell'esecuzione della procedura descritta di seguito verranno cancellati anche tutti i dati della tastiera supplementare.

Attenzione: Le impostazioni della segreteria opzionale e gli eventuali testi memorizzati non vengono cancellati. Consultare a tale proposito la documentazione della segreteria telefonica.

Procedere come segue:

- Premere il softkey »si« per ripristinare le impostazioni di base.
Per non cancellare i dati, premere il softkey »no«.

```
cancellare TUTTO? Si
si incl. segreteria
no
Solo i dati utente
```

Dopo aver premuto il softkey desiderato, ad es. »si«, il telefono di sistema torna alle impostazioni di base. Tutti i dati sono stati

cancellati e il telefono di sistema si riavvia. Questa procedura può richiedere alcuni secondi.



29.05.10 07:41

rubrica

VIP

escl. suon.

Telefono di sistema e PC



Nota:

Se il telefono di sistema non è dotato di un'interfaccia USB, non è possibile utilizzare le funzioni tramite USB.

CTI / TAPI mediante collegamento USB del telefono di sistema

Le sigle CTI e TAPI si riferiscono all'interfaccia standard definita da Microsoft per le applicazioni telefoniche eseguite in Windows, che consente la collaborazione tra telefono di sistema e computer.

CTI: Computer Telephony Integration

TAPI Telephony Application Programming Interface

Si possono quindi selezionare direttamente i programmi Windows compatibili TAPI e utilizzare le chiamate dal software. Ciò consente di creare un collegamento via TAPI a una velocità superiore alla telefonia tradizionale. L'interfaccia standard TAPI di Microsoft offre il vantaggio del supporto di numerosi programmi in continua espansione.



Nota:

La funzionalità TAPI del telefono di sistema è subito disponibile dopo il collegamento al PC e l'installazione del driver TAPI e non richiede un'ulteriore attivazione nel telefono di sistema.

CAPI mediante collegamento USB del telefono di sistema

Non è richiesta una scheda ISDN aggiuntiva per il PC. Il telefono di sistema dispone di un collegamento USB integrato per il collegamento al PC. In connessione con i programmi e i driver installati, con il telefono di sistema è possibile ad es. navigare in Internet, eseguire trasferimenti dati, inviare e ricevere fax oppure utilizzare il PC come segreteria telefonica.

CAPI Common Application Programming Interface

- Per consentire la raggiungibilità continua del telefono di sistema, per tutte le applicazioni è disponibile soltanto un canale B. Tale canale può essere utilizzato in sequenza dalle applicazioni interessate.
- Nelle applicazioni PC non si possono utilizzare gli stessi numeri (MSN) del telefono di sistema.
- Se sul PC è attiva un'applicazione CAPI e viene utilizzato il canale B, sul display del telefono di sistema viene visualizzato »ONLINE«. Per questo arco di tempo è disponibile soltanto un canale B per la telefonia.

Applicazioni fax e dati (non in dotazione)

Con un programma fax è possibile inviare o ricevere fax da/con diverse applicazioni. Con un programma per la trasmissione di dati/file si possono trasmettere o ricevere file da un PC a un altro PC. Per utilizzare queste o altre applicazioni in connessione con il telefono di sistema, è necessario aver installato almeno i driver seguenti:

- Driver USB e CAPI del telefono di sistema

Accesso a Internet

È possibile collegarsi a Internet con il telefono di sistema. A tal fine si possono utilizzare pacchetti software del proprio provider oppure la rete di trasmissione dati RDT di Windows. Per navigare in Internet con il telefono di sistema, è necessario aver installato almeno i driver seguenti:

- Driver USB e CAPI del telefono di sistema

- Driver NDISWAN (necessario solo per l'accesso tramite rete di trasmissione RDT)

Applicazioni audio mediante presa audio del telefono di sistema

Il telefono di sistema dispone di un ingresso (2) e di un'uscita (3) per il segnale audio. I collegamenti vengono eseguiti tramite presa per jack stereo da 3,5 mm. Con l'impiego del modulo opzionale segreteria si può collegare il telefono di sistema tramite questi collegamenti alla scheda audio del PC per trasferire gli annunci al telefono di sistema oppure per salvare determinati messaggi sul PC.

Inoltre si possono utilizzare determinate funzioni del telefono di sistema tramite uscita audio (vedere pagina 71).

Contenuto del CD-ROM WIN-Tools

In queste istruzioni d'uso viene offerta una breve descrizione del software contenuto. Il programmi sono vengono descritti nelle istruzioni d'uso. In caso di domande o problemi durante l'utilizzo del programma, è possibile consultare la guida in linea dei singoli programmi. Tutti i programmi offrono una guida in linea completa.

Programmi per l'installazione del telefono di sistema (WIN-Tools)

- Professional Configurator:
L'impostazione delle diverse funzioni del telefono di sistema avviene tramite la configurazione del telefono di sistema. Si possono impostare i numeri di telefono (MSN) e programmare i tasti VIP o i tasti funzione. Si possono configurare inoltre le visualizzazioni del telefono di sistema, il volume dei diversi toni, le opzioni di selezione (collegamento a un impianto telefonico), il controllo di selezione o il riepilogo dei costi.
Tramite il Professional Configurator si possono programmare anche la segreteria telefonica opzionale e le tastiere supplementari che si possono collegare su richiesta.
- Gestione della rubrica:
Tramite la gestione della rubrica si possono aggiungere voci alla rubrica del telefono di sistema (vedere pagina 34) e attribuire una suoneria particolare alle singole voci (suoneria VIP). La funzione di importazione/esportazione della gestione della rubrica consente di importare o esportare i dati per l'ulteriore elaborazione in altri programmi.
- Gestione di download:
Con questo programma si può caricare un nuovo firmware nel telefono di sistema tramite il PC. Il caricamento del nuovo firmware avviene tramite l'interfaccia PC del telefono di sistema.
- Sound-Manager (Gestione del suono):
Con la gestione del suono si possono creare melodie proprie nel PC e caricarle poi nel telefono di sistema.



Nota:

Dopo il trasferimento dei dati il telefono di sistema viene riorganizzato internamente (ad es. dati della rubrica). Questo processo viene eseguito automaticamente e può richiedere qualche minuto. Durante questo arco di tempo le singole funzioni del telefono di sistema non sono disponibili (ad es. rubrica).

Programmi applicativi

- Adobe Acrobat Reader
Programma per la visualizzazione e la stampa di documenti PDF.

Driver

- **Driver CAPI** (Common ISDN Application Programming Interface)
Collegamento del telefono di sistema a programmi che offrono servizi di comunicazione dei dati.
Ad es. il software CAPI (non in dotazione)
- **Driver NDISWAN** (NDIS - Network Device Interface Specification / WAN - Wide Area Networking)
Collegamento del telefono di sistema nel PC come scheda di rete ISDN
Ad es. collegamento a Internet tramite rete RDT di Windows
- **Driver TAPI** (Telephony Application Programmer's Interface)
Collegamento a programmi che consentono la telefonia di sistema supportata da computer.
Ad es. guida alla selezione di Windows, software CTI (non in dotazione)
- **Driver USB** (Universal Serial Bus)
Riconoscimento e gestione del telefono di sistema dopo collegamento alla porta USB del PC.
Ad es. programmi di WIN-Tools

Note importanti sull'installazione del driver CAPI:

Prima dell'installazione di nuovi driver è necessario rimuovere eventuali driver CAPI esistenti (ad es. driver di una scheda ISDN installata) poiché Windows supporta soltanto un CAPI installato.
Per maggiori informazioni sulla rimozione dei driver consultare le istruzioni d'uso del dispositivo corrispondente o del sistema operativo.



Nota:

In alcuni casi, oltre al rimuovere il driver, è necessario rimuovere anche la scheda ISDN presente nel PC.

Installazione dei programmi del CD-ROM



Nota:

Per il collegamento di un PC al telefono di sistema tramite USB sono supportati al momento soltanto i sistemi operativi Microsoft Windows.

Tipo di PC richiesto:

- IBM o 100% compatibile.
- Processore Pentium o simile con min. 133 MHz.
- RAM 32 MB min.
- Drive CD-ROM.
- Collegamento libero USB.
- Un programma operativo installato Windows 98SE, Windows ME, Windows XP (32 Bit), Windows 2000, Windows Vista (32 Bit) o Windows 7 (32 Bit).
- Min. 80 MB di memoria libera per l'installazione.

Sequenza di installazione

- Avviare il PC.
- Inserire il CD-ROM fornito nel rispettivo drive del PC.
- Attendere che il programma si avvii automaticamente. Se l'avvio automatico è disattivato, avviare il file »setup.exe« direttamente dalla cartella principale del CD-ROM in Windows-Explorer (fare due volte clic sul file) oppure tramite l'opzione »Esegui« nel menu Start di Windows.
- Dopo l'avvio dei file viene visualizzata la schermata iniziale del CD-ROM.
- Installare i driver e i programmi nella sequenza descritta:
 - Driver CAPI
 - Programmi WIN-Tools
 - Driver TAPI
 - Software CTI (non in dotazione)
 - Software CAPI (non in dotazione)
 - Driver NDISWAN
- Creare il collegamento USB tra il telefono di sistema e il PC come descritto a pagina 12. Il PC riconosce automaticamente il telefono di sistema collegato.



Nota:

Al primo collegamento del telefono di sistema al PC viene avviata automaticamente l'installazione del driver del dispositivo. Il driver del dispositivo si trova nella cartella del CD-ROM. Seguire le istruzioni a video del PC.

- Ora è possibile utilizzare il telefono di sistema in connessione con i programmi PC installati.

Segreteria telefonica



Nota:

Per il funzionamento di questo modulo è necessario il firmware > V4.20 per il telefono di sistema.

Con il modulo segreteria telefonica è possibile ampliare il proprio telefono di sistema con una segreteria telefonica digitale dalle molteplici funzioni. Questa documentazione descrive come impiegare il modulo nei telefoni di sistema **elmeg CS410e CS410-U**. Il supporto del modulo segreteria telefonica è già predisposto nel software di questi telefoni di sistema

La molteplicità delle funzioni della segreteria telefonica dipende in questo caso dal software installato nel telefono di sistema. Le funzioni descritte nella seguente documentazione si basano sulla versione software del telefono di sistema attuale al momento della produzione o della messa in stampa.

Funzioni della segreteria telefonica

- Fino a 48 minuti di capacità di registrazione per normali registrazioni voce.
- Tasto dedicato per l'attivazione o la disattivazione della segreteria telefonica.
- Funzioni ampliate del LED di chiamata. Quando la segreteria telefonica è attivata, il LED cambia colore e lampeggia se sono presenti nuovi messaggi ancora non ascoltati.
- 10 annunci, 4 testi informativi, annuncio di trasferimento di chiamata, annuncio finale e annuncio in caso di segreteria telefonica piena.
- Registrazione di appunti.
- Possibile configurazione individuale e interrogazione della registrazione dei messaggi per numero telefonico (MSN).
- Comando a orario dell'annuncio per ogni numero (giornaliero) o per i numeri da »MSN- 1« fino a »MSN- 3« (profilo settimanale).
- Qualità regolabile della registrazione degli annunci (normale, buona, ottima).
- Registrazione di conversazioni.
- Ascolto durante la registrazione di messaggi.
- Gestione remota protetta da PIN.
- Notifica automatica (inoltro) di chiamate registrate tramite chiamata, UUS1 o SMS.

Dotazione

- Modulo segreteria telefonica
- Cavo audio PC (presa per jack stereo da 3,5 mm, ca. 2,5 m)
- Targhetta autoadesiva

Montaggio



Il montaggio del modulo segreteria telefonica deve essere eseguito esclusivamente dal rivenditore specializzato o da personale addetto all'assistenza.

Preparazione dell'installazione (vedere la figura 9)

- Consultare le informazioni sulla sicurezza nella documentazione del telefono.
- Estrarre la spina ISDN del telefono dalla presa ISDN.
- Voltare il lato superiore del telefono e posarlo su una superficie morbida per leggere la targhetta nella parte inferiore del telefono.
- Rimuovere tutti i cavi di collegamento presenti ① (ad es. collegamento ISDN, ricevitore, cuffia, PC).
- Rimuovere entrambi i piedini di supporto del dispositivo posteriori ② e allentare le tre viti ③.
- Alzare con cautela la copertura inferiore del telefono. Si vedrà il circuito stampato del telefono.



Figura: 9

Installazione del modulo (vedere la figura 10)

- Il connettore maschio ③ per il collegamento del modulo segreteria telefonica si trova nella parte destra del circuito stampato del telefono ④ in prossimità delle prese per il ricevitore e la cuffia.
- Inserire il blocco prese ② del modulo segreteria telefonica ① nel connettore maschio del circuito stampato ③ e verificarne il corretto accoppiamento.
- Chiudere l'involucro riposizionando la copertura inferiore e fissandola tramite le due viti. Inserire i piedini di supporto del dispositivo.
- Per l'identificazione della segreteria telefonica nel telefono incollare l'acclusa targhetta sulla parte inferiore del telefono.
- Alla fine dell'installazione ricollegare i cavi di collegamento al telefono (ad es. collegamento ISDN, ricevitore, cuffia, PC)

Figura: 10

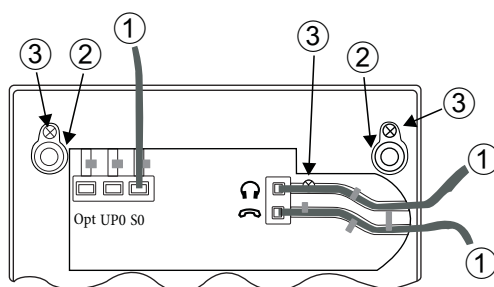
Collegamento delle prese audio (audio in / audio out)

Il telefono è dotato di un ingresso ① e di un'uscita ② per i segnali audio. I collegamenti vengono eseguiti tramite presa per jack stereo da 3,5 mm. Queste prese consentono di collegare il telefono alla scheda audio del PC per trasferire annunci al telefono o per memorizzare nel PC messaggi registrati.

Collegare il telefono alla scheda audio come mostrato nella figura 11. Utilizzare i cavi audio in dotazione ③.

Audio in del telefono ① → PC, ad es. scheda audio Line Out ⑤

Audio out del telefono ② → PC, ad es. scheda audio Line In ④



Nota:

Consultare le informazioni sui collegamenti audio del PC o della scheda audio utilizzati.



Figura: 11



Quando si è nel menu segreteria telefonica e le funzioni audio-in e audio-out sono attive le chiamate in arrivo non vengono segnalate. Il chiamante sente il tono di occupato.

Uso della segreteria telefonica

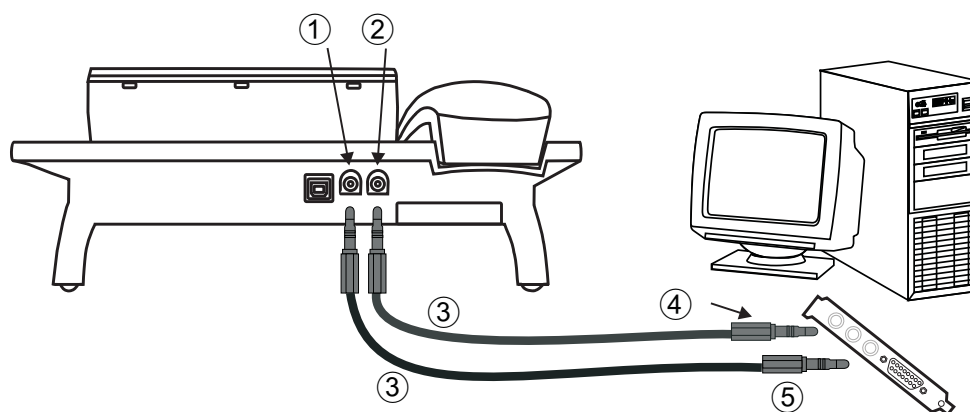
Per accedere al menu della segreteria telefonica premere il tasto menu e il softkey »voice-mail«.

voice-mail	→
tempo rim 48:54	no
	messaggi
annunci	
	locale
attivazione	

Configurazione della segreteria telefonica

È possibile configurare la segreteria telefonica direttamente sul telefono o tramite il Professional Configurator del CD-ROM WIN-Tools. Consultare le informazioni nella documentazione del telefono.

Configurazione generale

Attivazione / disattivazione della segreteria telefonica

-  Premere il tasto segreteria telefonica (softkey destro superiore) per attivare o disattivare la segreteria. Quando la segreteria telefonica è attivata il LED chiamata è luminoso.

Nota:

La segreteria telefonica può essere attivata solo se è stata abilitata la registrazione delle chiamate per almeno un numero (MSN) (vedere pagina 112).

Impostare l'ascolto

È possibile ascoltare un messaggio, mentre questo viene registrato, tramite l'altoparlante del telefono. Questa funzione può essere impostata nella configurazione per tutte le chiamate in arrivo o durante una registrazione per singole chiamate.

Procedere come segue:

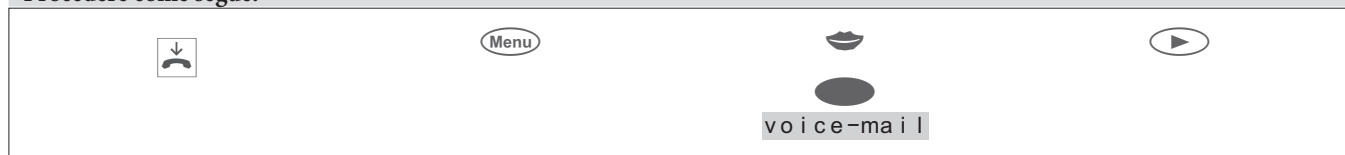

menu voice-mail	↔
	ascolto reg.
	inoltro
cancellare i msg.	
	accesso remoto

Premere il softkey »ascolto reg.«. L'ascolto viene attivato o disattivato. La funzione è attivata se accanto al softkey viene visualizzato un segno di spunta (»✓«). Premere di nuovo il softkey per disattivare la funzione nuovamente. Il segno di spunta viene cancellato.

Avviso automatico (inoltrato) di messaggi registrati

La segreteria telefonica può essere impostata per inoltrare le chiamate registrate (messaggi) a un numero preimpostato quando si raggiunge un determinato numero di chiamate.

Procedere come segue:

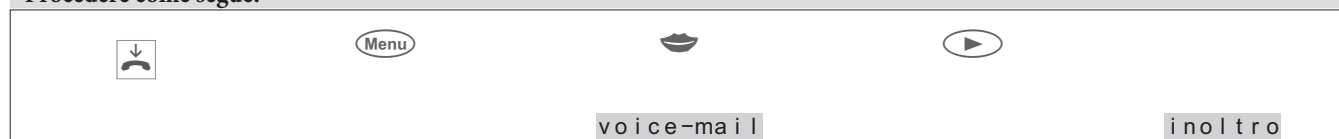

La funzione è attivata se accanto al softkey viene visualizzato un segno di spunta (»√«).

Nella prima riga del display viene visualizzata l'impostazione corrente (»no«).

inoltrato:	
	no
a>_	
numero chiamate:	10
	no
ok	
	annulla



Inserire tramite la tastiera del telefono il numero (max. 20 caratteri) al quale devono essere inoltrate le chiamate. Se un numero è già presente, cancellarlo tramite il tasto freccia sinistra.

Premere il softkey »numero chiamate:« per impostare il numero delle chiamate (messaggi) oltre il quale deve avvenire l'inoltro automatico. Premendo il softkey vengono visualizzate una dopo l'altra le diverse opzioni.

Ad es.: »1«, »2«, ..., »10«, »15«, »20« o »30«.

Premere il softkey »Off« per attivare l'inoltro. Premendo il softkey vengono visualizzate una dopo l'altra le diverse opzioni.

»si, ann.«

L'inoltro avviene tramite una chiamata con l'annuncio di inoltro o con un tono di richiesta. Successivamente si possono ascoltare i nuovi messaggi.

»si, ann. / SMS«

Con l'invio di un messaggio di testo SMS, vengono indicati nuovi messaggi.

»si, ann. / UUS«

Con l'invio di un messaggio di testo UUS1, vengono indicati i nuovi messaggi.

Premere il softkey »ok« per accettare le nuove impostazioni. Con il softkey »annulla« si esce dal menu senza memorizzare le impostazioni.



Nota:

Se è attivata la notifica automatica, questa viene visualizzata durante l'inattività del display con »x«. I costi risultanti dalla notifica automatica vengono imputati al collegamento ISDN (del numero MSN) a cui il telefono è collegato.

Esecuzione dell'inoltro

Al raggiungimento del numero impostato dei messaggi registrati si attiva la notifica automatica al numero preimpostato (chiamata, invio UUS1 o SMS). Dopo un inoltro eseguito correttamente, il contatore del numero dei messaggi registrati viene azzerato. La notifica successiva avrà luogo al nuovo raggiungimento del numero impostato di messaggi.

Se non è possibile effettuare l'inoltro (ad es. l'utente è occupato in una conversazione) verranno eseguiti cinque tentativi di selezione. Dopo il quinto tentativo di selezione senza successo, l'inoltro viene interrotto e riavviato al successivo nuovo messaggio.

Memorizzazione di messaggi di testo per l'inoltro (SMS / UUS1)

Procedere come segue:

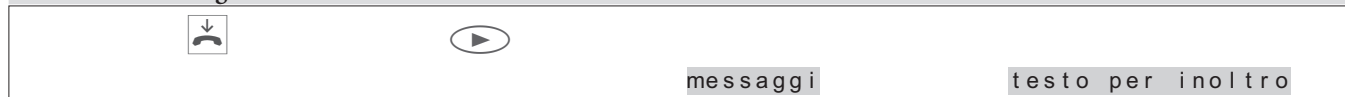

Inserire il testo. La lunghezza del testo è limitata a 160 caratteri (SMS) o a 31 caratteri (UUS1).

Es.: »»A casa 5 nuovi messaggi sul VM«.

Confermare l'inserimento con il tasto .

testo per inoltro/
voice-mail

SMS>A casa 5 nuovi
messaggi sul VM.
AB.

Nota:

Se non è stato memorizzato alcun testo, per l'invio di messaggi di testo (SMS o UUS1) verrà utilizzato un testo standard memorizzato nel telefono.

Cancellare tutte le chiamate, tutti gli appunti o tutti i testi

È possibile cancellare le chiamate, gli appunti o tutti i testi della segreteria telefonica.

Procedere come segue:

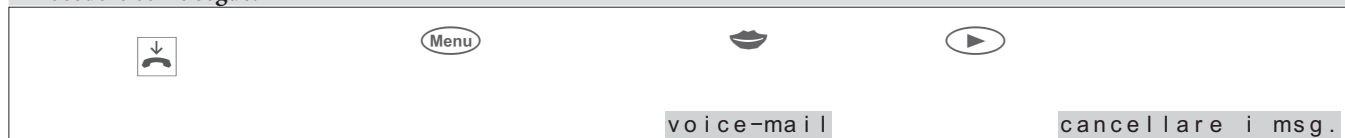

Scegliere se si desidera cancellare chiamate, appunti o tutti i testi della segreteria, premendo il rispettivo softkey.

Ad es.: »cancella le chiamate«.

cancellare i msg.
cancella tutto

cancella le chiamate

cancella gli appunti
annulla

Se si desidera procedere con la cancellazione premere il softkey accanto a »Sì«.

Se le chiamate memorizzate non devono essere cancellate premere il softkey »No«.

Cancellare veramente
tutte le chiamate?

no

sì



Attenzione:

cancellando tutti i testi verranno cancellate anche tutte le impostazioni della segreteria telefonica. Vengono quindi ripristinate le impostazioni di base della segreteria telefonica.

Impostare la gestione remota

È possibile impostare la segreteria telefonica per la gestione da remoto da un altro telefono.

Nota:

La gestione remota della segreteria telefonica è protetta dal PIN del telefono ed è possibile solo tramite la se-

lezione del primo numero («MSN- 1») inserito nel telefono.

Gestione da remoto: ad es. attivare / disattivare la segreteria telefonica; ascoltare o cancellare messaggi; ascoltare, cancellare o registrare annunci; attivare annunci per singoli MSN; impostare avvisi automatici per messaggi registrati

Procedere come segue:

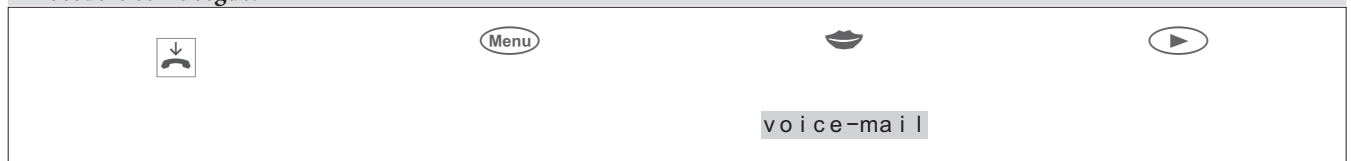

```

menu voice-mail →
  ascolto reg.
  inoltro
  cancellare i msg.
  accesso remoto
  
```

Premere il softkey »accesso remoto«. La gestione remota viene attivata o disattivata. La funzione è attivata se accanto al softkey viene visualizzato un segno di spunta (»√«). Premere di nuovo il softkey per disattivare la funzione nuovamente. Il segno di spunta viene cancellato.



Nota:

Se è attivata la gestione remota, questa viene visualizzata durante l'inattività del display con »x«.

Impostazione della qualità della lingua degli annunci

Per tutti i testi immessi nel telefono (annunci, testi informativi e dettati), si possono impostare tre diverse qualità vocali («normale», «buona» o «ottima»). Maggiore è la qualità, minore è la capacità massima di registrazione. I messaggi registrati delle chiamate e le registrazioni sono sempre registrati con qualità »normale«.

Procedere come segue:

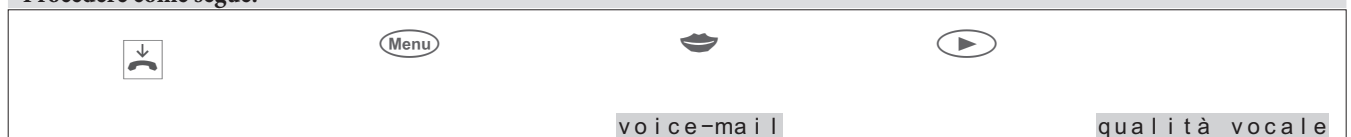

Premere il softkey relativo alla qualità vocale desiderata. Il segno di spunta indica lo stato attuale. Ad es.: »alta √«. Per uscire dal menu premere il softkey »annulla«.

```

qualità vocale
tempo rim 48:54
normale
massima
alta √
annulla
  
```

Nel »menu segreteria telefonica« accanto al softkey »qualità vocale« viene visualizzato lo stato corrente (nessun carattere - normale, »+« - buona, »++« - ottima).

Ascolto di chiamate / messaggi ordinati per numero (MSN)

I messaggi lasciati sulla segreteria telefonica vengono memorizzati in liste. È possibile impostare l'ascolto dei messaggi in modo tale da ordinare le liste secondo i numeri (MSN) per i quali è stato lasciato un messaggio.

Procedere come segue:

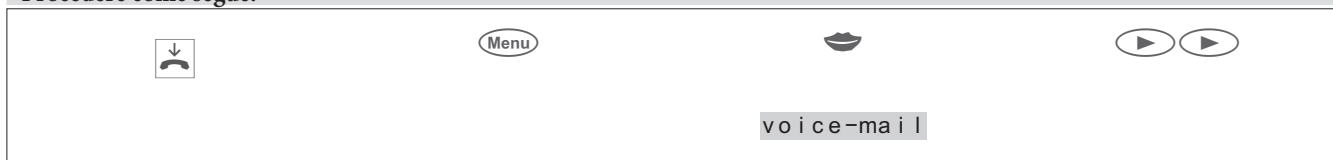

Premere il softkey »caselle separate«.

La funzione è attivata se accanto al softkey viene visualizzato un segno di spunta (»√«). Premere di nuovo il softkey per disattivare la funzione nuovamente. Il segno di spunta viene cancellato.

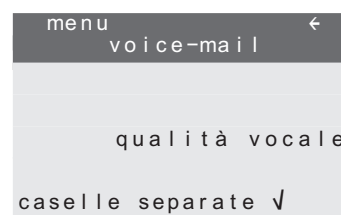

Nell'impostazione di base della segreteria telefonica i messaggi per tutti i numeri (MSN) vengono memorizzati in una lista comune. Se è impostato l'ordinamento dei messaggi per numero (MSN) è possibile, prima dell'ascolto dei messaggi, selezionare il corrispondente numero (MSN) per il quale si desiderano ascoltare i messaggi.

Annunci, testi informativi e appunti

Nella segreteria telefonica si possono memorizzare diversi annunci, testi informativi o appunti.

- Annunci:** Si possono memorizzare fino a 10 annunci. Se una chiamata viene accettata dalla segreteria telefonica, il chiamante ascolterà l'annuncio assegnato al numero (MSN) selezionato.
- Messaggio finale:** si tratta di un annuncio dedicato che il chiamante ascolta dopo aver lasciato il messaggio in caso di registrazione con limite di tempo.
- Messaggio d'inoltro:** si tratta di un annuncio dedicato che può essere utilizzato come testo informativo all'inizio di una notifica automatica (vedere pagina 107). Dopo aver registrato l'annuncio, questo deve essere attivato in modo mirato.
- Annuncio per VM pieno:** annuncio che ascolta il chiamate in caso di limitata capacità di memoria.
 1.) quando, prima di lasciare un messaggio, sono liberi meno di 30 secondi di capacità di registrazione.
 2.) quando, durante la registrazione di un messaggio, non c'è più spazio di memoria disponibile.
 Dopo aver registrato l'annuncio, questo deve essere attivato in modo mirato.
- Messaggi informativi:** Registrazione di testi (fino a quattro) che possono essere memorizzati singolarmente e attivati o disattivati come messaggio, ad esempio, per altri utilizzatori del telefono.
- Appunti:** Registrazione di testi (max. 99, a seconda della capacità di registrazione rimanente) che vengono memorizzati uno dopo l'altro.



La registrazione di annunci, testi informativi o appunti è descritta di seguito nell'esempio 1 dei testi di annuncio.

Se si desidera cancellare l'annuncio registrato premere il softkey
»cancell a«.

```

ann.-1
Tempo rimanente 48:01

registra

cancell a
ascolta

```

Nota:

Un segno di spunta accanto alla corrispondente voce nel menu (ad es. »ann.-1 ✓«) indica che per questa voce è stato memorizzato un testo.

Testi informativi e appunti

Procedere come segue:



- Premere il softkey corrispondente per la registrazione di testi informativi o appunti. Per la registrazione procedere come descritto per l'annuncio 1.

```

registraz. / impostaz.
locale messaggi

msg. info-3
msg. info-1 ✓
msg. info-4
msg. info-2
appunti

```

Nota:

Dopo aver registrato un testo informativo, questo deve essere attivato in modo mirato.

Attivare la registrazione di messaggi per numero (MSN)

È possibile configurare la segreteria telefonica per ogni numero (MSN) memorizzato separatamente o in comune per tutti i numeri memorizzati.

La segreteria telefonica può essere configurata solo quando:

- il numero (MSN) è memorizzato nella configurazione del telefono. Se nella configurazione del telefono è stato attribuito un nome a un numero, gli identificativi dei softkey »MSN-1« ... »MSN-10« vengono sostituiti con i nomi corrispondenti.
- è stato memorizzato almeno un annuncio (vedere pagina 110).

Procedere come segue:

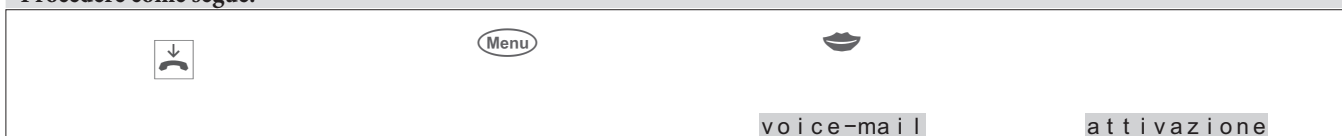

attiva voice-mail per	
MSN-1	MSN-3
MSN-2	MSN-4
	MSN-5

**Nota:**

Il softkey per un numero MSN viene visualizzato solo se il numero MSN è stato memorizzato nella configurazione del telefono.

- La configurazione della segreteria telefonica è descritta di seguito nell'esempio del numero MSN-1. Premere il softkey »MSN-1«.

- Nella prima riga del display viene visualizzato lo stato della segreteria telefonica per il numero selezionato (»MSN-1: no«). Nelle altre righe del display si possono eseguire le diverse impostazioni tramite i relativi softkey.

opzioni MSN-1:	
	no
	registra
risposta:	2 sec
	si
ann. scegli	
	Opzioni

- Dopo aver premuto il softkey »opzioni« si accede a un menu con ulteriori impostazioni. Nella riga sotto a un softkey viene visualizzato lo stato per la funzione corrispondente. Per uscire da un menu premere il tasto C.

opzioni per MSN-1	
msg. finale:	no
comando a orario:	no
durata registraz.:	illim.

Impostazione del modo operativo

Premere il softkey »registrare« per impostare il modo operativo della segreteria telefonica. Premendo il softkey vengono visualizzate una dopo l'altra le diverse opzioni.

- »registra« Il chiamante prima ascolta l'annuncio impostato e dopo il segnale acustico può lasciare un messaggio.
- »solo annuncio« Il chiamante sente solo l'annuncio impostato e non può lasciare alcun messaggio.

Impostare la durata della segnalazione di chiamata

Premere il softkey »ann. scegli« per impostare il tempo (in secondi) dopo il quale la segreteria telefonica accetta una chiamata. Premendo il softkey vengono visualizzate e impostate una dopo l'altra le opzioni seguenti:

»0 sec«, »2 sec«, »5 sec«, »10 sec«, »15 sec«, »20 sec«, »25 sec«, »30 sec«, »60 sec« o »120 sec«.

Selezionare un annuncio

Premere il softkey »**ann. scegli**« per scegliere l'annuncio che sarà ascoltato dal chiamante. Se si hanno a disposizione più annunci, premendo il softkey »**annuncio succ.**« è possibile visualizzare uno dopo l'altro gli annunci memorizzati. Contemporaneamente si ascolta l'annuncio selezionato tramite l'altoparlante o il ricevitore del telefono.

Ades.: »**ann. - 1**«, »**ann. - 2**«, ..., »**ann. - 9**« o »**ann. - 10**«.

Attivare l'annuncio per il numero (MSN)

Premere il softkey »**attivazione**« per attivare l'annuncio per il numero MSN-1. Nella prima riga del display lo stato viene modificato in »**MSN-1: On**« e il softkey nella riga in »**no**«. Per la disattivazione dell'annuncio premere questo softkey.

● Dopo aver configurato la segreteria telefonica vengono visualizzate tutte le informazioni importanti come mostrato nel display accanto. Premere il softkey »**opzioni**« per eseguire ulteriori impostazioni.

opzioni MSN-1:	
	si
registra	
risposta:	20 sec
	no
ann.-2	
	opzioni

Attivare il testo di chiusura

Il testo di chiusura è un annuncio dedicato che il chiamante sente in aggiunta all'annuncio impostato per il numero (MSN) selezionato. Il testo di chiusura può essere attivato solo se è stato registrato precedentemente (vedere pagina).

Nell'impostazione »**registrare**« il chiamante prima ascolta l'annuncio impostato e dopo il segnale acustico può lasciare un messaggio. Al raggiungimento della lunghezza del messaggio consentita, il chiamante ascolta il testo di chiusura, se memorizzato.

Nell'impostazione »**solo messaggio**« il chiamante non può lasciare alcun messaggio. Prima ascolta l'annuncio impostato e poi il testo di chiusura memorizzato.

Procedere come segue:

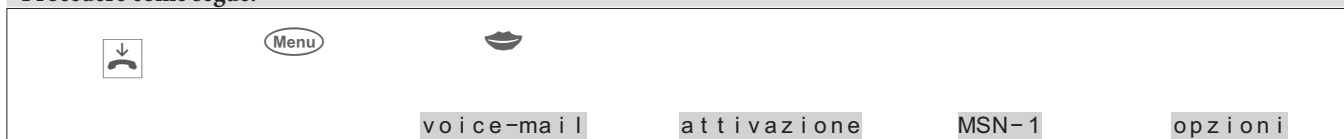

Premere il softkey »**msg. finale**«. Il testo di chiusura viene attivato o disattivato

Nella riga al di sotto del softkey si visualizza lo stato per la funzione (»**si**« o »**no**«).

msg. finale	
msg. finale:	no
comando a orario:	no
durata registraz.:	illim.

Lunghezza dei messaggi

È possibile impostare quanto tempo a disposizione concedere al chiamante per lasciare un messaggio. A seconda dell'impostazione del modo operativo la registrazione viene terminata allo scadere del tempo impostato.

Nota:

Nell'impostazione di base della segreteria telefonica la lunghezza del messaggio è impostata su »**illim.**«.

Nel modo operativo »registra« e con il testo di chiusura attivato, la lunghezza del messaggio nell'impostazione di base è di »30sec«.

Procedere come segue:

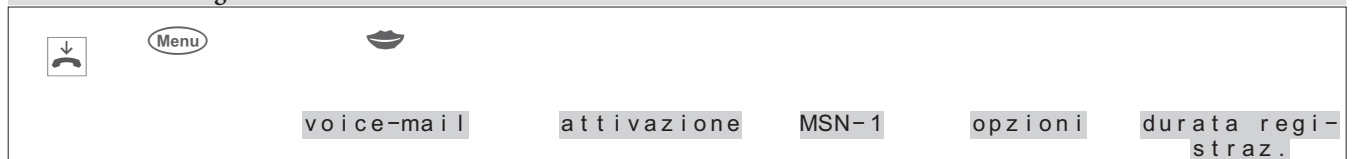

Premere il softkey relativo alla lunghezza del messaggio desiderata. Un segno di spunta indica l'impostazione corrente.

durata registraz.	
30 sec	
60 sec	√
120 sec	
Illim.	

- Ⓒ Dopo aver eseguito le impostazioni si visualizza, ad es., il display accanto. Premere il tasto C per uscire dal menu »opzioni«.

opzioni per MSN MSN-1	
msg. finale:	no
comando a orario:	no
durata registraz.	60 sec

Comando a orario

Tramite il comando a orario viene stabilito che a diversi orari della giornata i chiamanti ascoltano annunci diversi. Il comando a orario può essere attivato solo se la segreteria telefonica è stata già attivata per il numero (MSN) scelto.



Nota:

Se attivato, il comando a orario viene visualizzato durante l'inattività del display con »x«.

Procedere come segue:

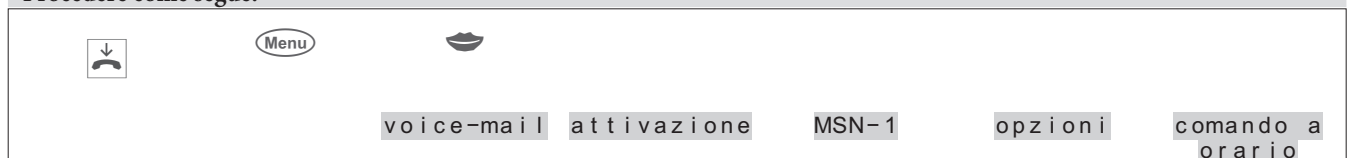

In questo menu è possibile impostare gli intervalli di tempo e il comando a orario per un numero (MSN). Il profilo settimanale può essere impostato solo per i numeri da MSN-1 fino a MSN-3.



comando a orario	
profilo settimana:	no
giornaliero:	no
imposta orari	

Stabilire gli orari

Sul telefono è possibile impostare nove diversi intervalli di tempo (»orario 1«...»orario 9«), che potranno poi essere utilizzati nel comando a orario per i singoli numeri (MSN).



Gli intervalli di tempo impostati valgono per tutti i numeri (MSN). Quando si modifica un intervallo che è già in uso presso un altro comando a orario, la modifica vale anche per l'altro comando a orario.

Premere nel menu »comando a orario« il softkey »imposta orari«.

  Selezionare un intervallo di tempo con i tasti freccia e confermare la selezione con il tasto .
Es.: »orario 1«.

```

imposta orari ←→
orario 1:
          08:00 a 13:00
orario 2:
          13:00 a 13:30
  
```

 Inserire tramite la tastiera l'intervallo di tempo desiderato. Il cursore al di sotto dell'inserimento dell'intervallo indica la posizione di inserimento corrente.
 Confermare l'inserimento con il tasto .

```

imposta orari:
          orario 1
tempo (1) da
          08:00 a 12:00
          annulla
  
```

Nota:

Gli orari di un determinato intervallo di tempo valgono sempre per lo stesso giorno. Se lunedì si assegna ad esempio l'intervallo di tempo dalle 18:00 alle 08:00 ciò vuol dire: lunedì mattina dalle 00:00 alle 08:00 e lunedì sera dalle 18:00 alle 24:00.

Comando a orario »giornaliero«

Con questo comando a orario si assegna a un numero (MSN) un intervallo di tempo (il cosiddetto »ora princ«), nel quale i chiamanti ascoltano un determinato messaggio. Per un altro intervallo al di fuori di questo intervallo di tempo (il cosiddetto »tempo rim«) è possibile impostare un altro annuncio. Questo comando a orario vale per ogni giorno e può essere impostato per tutti i numeri (MNS).

Premere nel menu »comando a orario« il softkey »giornaliero«.

Premere il softkey corrispondente per impostare il comando a orario.

```

giornaliero/MSN-1:
no
ora princ:         no
non attivo        (-)
si
tempo rim:        no
  
```

Premendo il softkey »non attivo« vengono visualizzati uno dopo l'altro gli intervalli di tempo impostati.

Premere il softkey »ora princ« per impostare l'annuncio che il chiamante ascolterà nell'intervallo di tempo scelto. Tramite il softkey »tempo rim« si imposta l'annuncio che il chiamante ascolterà al di fuori di questo intervallo di tempo.

Se si hanno a disposizione più annunci, premendo il softkey »annuncio succ.« è possibile visualizzare / ascoltare uno dopo l'altro gli annunci memorizzati.

Ad es.: »ann. 1«, »ann. 2«, ..., »ann. 9« o »ann. 10«.

Premere il softkey »attivare« per attivare il comando a orario. Nella prima riga del display lo stato viene modificato in »si« e il corrispondente softkey in »no«.

Per la disattivazione del profilo settimanale premere questo softkey.

OK

Confermare le impostazioni con il tasto  per uscire dal menu Comando a orario.

```
giornaliero/MSN-1:
                                si
ora princ:                       ann.-1
13:00 a 13:30                     (2)
                                no
tempo rim:                       ann.-3
```

Comando a orario »Profilo settimanale«

Per i numeri »MSN-1«, »MSN-2« e »MSN-3« è possibile impostare alternativamente un profilo settimanale come comando a orario. In un profilo settimanale si possono assegnare a ogni giorno diversi intervalli di tempo nei quali si ascolteranno diversi annunci (il cosiddetto intervallo principale).

Nell'intervallo al di fuori dell'intervallo di tempo scelto (il cosiddetto »tempo rim«) si possono impostare altri annunci. Questo annuncio è identico per tutti i giorni del profilo settimanale. In un profilo settimanale è inoltre possibile assegnare al tempo rimanente, come all'intervallo principale, un altro modo operativo. Ad esempio, nell'intervallo principale si permette di lasciare messaggi mentre nell'intervallo residuo ciò non viene permesso.

Premere nel menu »comando a orario« il softkey »profilo settimana«.

Premere il softkey corrispondente per stabilire l'intervallo principale / il tempo rimanente o attivare il comando a orario.

```
profilo settimana/MSN
                                no
imp orari principali
                                si
imp orari rimanenti
```

Premere il softkey »imp orari principali« per stabilire, per i singoli giorni della settimana, gli intervalli di tempo e gli annunci per il cosiddetto intervallo principale.

Per impostare gli annunci e il modo operativo degli intervalli dei rimanenti intervalli di tempo di tutti i giorni della settimana, premere il softkey »imp orari rimanenti«.

Premere il softkey »si« per attivare il profilo settimanale. Nella prima riga del display lo stato viene modificato in »no« e il corrispondente softkey in »no«.

Per la disattivazione del profilo settimanale premere questo softkey.

Quando si attiva il profilo settimanale il comando a orario giornaliero attivato si disattiva automaticamente.

Impostare gli intervalli principali

Premere nel menu »profilo settimana« il softkey »imp orari rimanenti«.

Premere il tasto e il softkey corrispondenti per stabilire l'annuncio e gli intervalli di tempo dell'intervallo principale per i singoli giorni del profilo settimanale. Es.: »» Lunedì«.

```
imp orari
principali:                       lunedì
non attivo                         (-)
non attivo                         (-)
voice-mail inattivo
```

Premere il softkey »voice-mail inattivo« per impostare l'annuncio che il chiamante ascolterà negli intervalli di tempo scelti.

Se si hanno a disposizione più annunci, premendo il softkey »annuncio succ.« è possibile visualizzare uno dopo l'altro gli annunci memorizzati.

Ad es.: »ann.-1«, »ann.-2«, ..., »ann.-9« o »ann.-10«.

Premendo il softkey »**non attivo**« vengono visualizzati uno dopo l'altro gli intervalli di tempo impostati. Ad es.: »**orario 1**«, »**orario 2**«, ..., »**orario 9**«.

Si possono stabilire due intervalli di tempo nei quali un chiamante ascolta l'annuncio scelto.

Per impostare ulteriori giorni premere i tasti freccia.

OK

Confermare con  la configurazione degli intervalli principali del profilo settimanale.

```
imp orari          ←→
principali:       domeni
08:00 a 13:00    (1)
15:00 a 18:00    (4)
ann. -1
```

Impostare il tempo rimanente

Premere nel menu »**profilo settimana**« il softkey »**imp orari rimanenti**«.

Premere il softkey corrispondente per stabilire il modo operativo e l'annuncio per il tempo rimanente. Queste impostazioni sono valide per tutti i giorni della settimana.

```
imp orari rimanenti
registra
msg. finale:      no
tempo rim:
voice-mail inattivo
```

Premere il softkey »**registra**« per impostare il modo operativo durante il tempo rimanente. Premendo il softkey vengono visualizzate una dopo l'altra le diverse opzioni (vedere pagina 113).

Premere il softkey »**msg. finale**« per attivare o disattivare il testo di chiusura (vedere pagina 114).

Premere il softkey »**tempo rim**« per stabilire l'annuncio che ascolteranno i chiamanti al di fuori degli intervalli principali impostati.

Se si hanno a disposizione più annunci, premendo il softkey »**annuncio succ.**« è possibile visualizzare uno dopo l'altro gli annunci memorizzati.

Ad es.: »**ann. -1**«, »**ann. -2**«, ..., »**ann. -9**« o »**ann. -10**«.

OK

Confermare con il tasto  la configurazione del tempo rimanente del profilo settimanale.

```
imp orari rimanenti
registra
msg. finale:      si
tempo rim:
ann. -4
```

Uso

Se nella segreteria telefonica sono presenti nuovi messaggi, nuovi appunti o messaggi informativi attivati, con la segreteria telefonica attivata questi vengono segnalati per mezzo del LED di chiamata lampeggiante. Nel display vengono visualizzate le informazioni sul numero dei nuovi messaggi.



Nota:

Messaggi nuovi della durata di meno di due secondi non vengono memorizzati nella segreteria telefonica. Ad es.: un chiamante chiude il collegamento dopo il tono di richiesta a lasciare un messaggio, senza lasciare alcun messaggio.

Durante l'ascolto dei messaggi è possibile modificare il volume dell'altoparlante o del ricevitore.

Per modificare premere il tasto menu e successivamente i tasti freccia. Per ritornare alla visualizzazione normale del display durante l'ascolto premere il tasto **ESC**. Se si conferma l'inserimento con il tasto **OK** invece del tasto **ESC**, il valore fino a quel momento impostato viene sovrascritto (vedere le impostazioni acustiche del telefono).

Ascoltare nuovi messaggi

Nel display viene visualizzato il numero dei nuovi messaggi.
Premere il softkey **messaggi**.

```
01.01.09 07:21 →
Info -A-B-s-x-
messaggi: 8
rubrica
```



Nota:

La seguente visualizzazione del display appare solo se sono stati memorizzati numerosi nuovi messaggi nella segreteria telefonica.

Si vedono così informazioni dettagliate sul tipo di nuovi messaggi.
Premere il softkey accanto ai messaggi da ascoltare.

```
voice-mail
nuove chiamate =4
nuovi appunti =3
info msg. =1
```

Se per l'ascolto dei messaggi è stato impostato l'ordinamento MSN, premere il softkey per il numero (MSN) per il quale si devono ascoltare i messaggi.

```
nuove chiamate ↔
MSN-3=00
02=MSN-1
MSN-4=01
```



Nota:

L'ascolto dei messaggi è descritto nell'esempio seguente di nuove chiamate. Premere il softkey **nuove chiamate**.

Dopo aver digitato questo softkey tutti i nuovi messaggi vengono automaticamente riprodotti acusticamente. Premendo un altro tasto la riproduzione termina automaticamente. È possibile così comandare manualmente la riproduzione dei messaggi con i tasti descritti di seguito.

```
nuova chiamata-01 ↔
data: 01.01.09 07:
MSN-1
pausa
ripetere
cancellare
stop
```

»◀◀◀ oppure ▶▶▶◀◀◀ Dal messaggio corrente si passa al precedente (»◀◀◀) o al successivo (»▶▶▶◀◀◀).

»pausa◀◀◀ Premere il softkey **pausa** per interrompere l'ascolto di un messaggio.
Per continuare l'ascolto del messaggio premere il softkey **FINE PAUSA**.

»ripetere◀◀◀ Premere il softkey **ripetere** per riascoltare dall'inizio l'ultimo messaggio ascoltato.

»stop«

Premere il softkey »stop« per terminare la riproduzione del messaggio. Nel menu che segue è possibile riascoltare il messaggio, cancellarlo o visualizzare il numero trasmesso del chiamante. Per fare ciò premere il softkey corrispondente »ascolta«, »cancella« o »num. telefonico«.

Dopo aver ascoltato interamente un messaggio questo viene cancellato dalla liste dei nuovi messaggi e spostato nella lista contenente tutti i messaggi.

Dopo aver ascoltato tutte le nuove chiamate viene visualizzato nuovamente il display accanto. Per ascoltare nuovi messaggi procedere come descritto per le »nuove chiamate«.

```
voice-mail
nuove chiamate =0
nuovi appunti =3
```

Ascoltare tutti i messaggi, gli appunti, i testi informativi o le registrazioni

Procedere come segue:

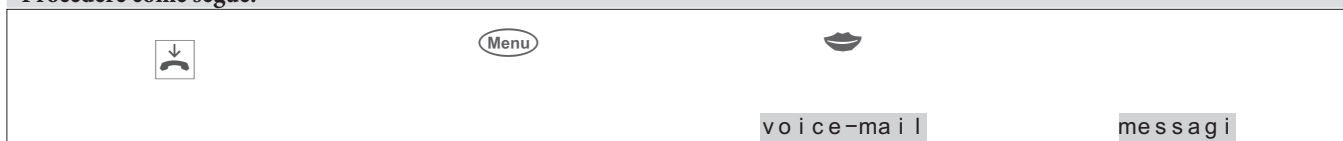

```
ascolto dei messagg →
chiamate new=00
old=04
appunti new=03
old=00
info msg. si=01
no=00
```

◀ ▶ Vengono visualizzati il tipo e il numero dei messaggi nuovi e dei messaggi precedenti (già ascoltati). Dopo aver premuto il tasto freccia destra viene visualizzato il numero delle registrazioni delle conversazioni (vedere pagina 121).

```
ascolto dei messagg ←
conversazioni =00
Audio-Out: no
```

Per ascoltare i messaggi premere il softkey corrispondente. Per continuare l'ascolto dei messaggi procedere come descritto a pagina 119.

Uscita dei messaggi dalla presa audio (Audio Out)

Il telefono è dotato di un'uscita audio (Audio Out). I messaggi registrati possono uscire per questa uscita per memorizzarli ad esempio su un PC con prese audio (vedere pagina 105).

Procedere come segue:

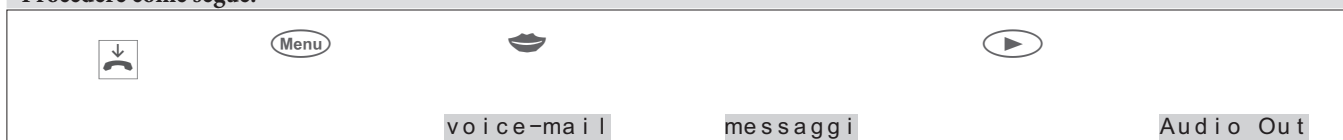

- Premendo il softkey »Audio-Out« si attiva o si disattiva l'uscita dei messaggi. Accanto al softkey viene visualizzata l'impostazione corrente.
- »si«: Altoparlante/ricevitore e audio out.
- »no«: Solo altoparlante/ricevitore.

```
ascolto dei messagg ←
conversazioni =01
Audio-Out: si
```

**Nota:**

L'uscita dei messaggi tramite la presa »Audio Out« è possibile solo con il ricevitore agganciato (funzione »Ascolto amplificato«).
Per la registrazione di messaggi sul PC utilizzare un programma idoneo.

Accettare una conversazione dalla segreteria telefonica

Per accettare un chiamante che sta lasciando in quel momento un messaggio nella segreteria telefonica, è necessario che l'ascolto sia attivato (vedere pagina 106). L'ascolto può essere impostato nella configurazione per tutte le chiamate in arrivo o durante una registrazione per singole chiamate.

Durante una registrazione della segreteria telefonica il display appare come mostrato accanto.

Ascolto:

»**ascolto ampl**« mostra che l'ascolto può essere attivato premendo questo tasto.

»**ascolto off**« mostra che l'ascolto è attivato e che può essere disattivato premendo questo softkey.

```
2200
--in registrazione-
chiamata per MSN-1
ascolto ampl
```

```
chiamata per MSN-1
ascolto off
```



Per accettare la conversazione alzare il ricevitore del telefono con l'ascolto attivato.

```
2200 →
00:35 MSN-1
memo
info
```

Inoltrare una chiamata alla segreteria telefonica

È possibile inoltrare una chiamata alla segreteria telefonica solo quando per il numero (MSN) segnalato è stato assegnato e attivato un annuncio. Ciò è possibile anche con la segreteria telefonica disattivata.

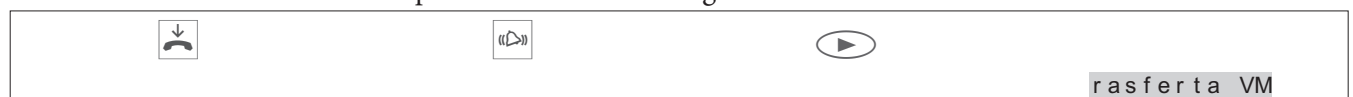

**Registrare una conversazione**

Dopo aver accettato una chiamata è possibile registrarla. La registrazione della conversazione viene memorizzata nella segreteria telefonica del telefono.



Attenzione: Avvisare il proprio interlocutore che si registrerà la conversazione. La registrazione di conversazioni è possibile solo quando non è in corso alcuna registrazione di messaggi nella segreteria telefonica.



  Premere il tasto freccia destra e successivamente il softkey »re-
g i s t r a« per avviare la registrazione della conversazione.

Premere il softkey »s t o p« per terminare e memorizzare la registrazione. Per terminare la registrazione senza memorizzarla premere il softkey »c a n c e l l a«.

 Ora è possibile continuare la conversazione. Il display indica nuovamente la visualizzazione normale durante un collegamento.

```
2200 →
00:55 MSN-1
memo
info
```

```
registra conv.-01
- in registrazione
cancella
stop
```

```
2200 ←
03:51
registra
```



Nota:

La registrazione di conversazioni è possibile durante telefonate con uno o più interlocutori (conferenza).

Per ascoltare una registrazione procedere come descritto a pagina 120 di queste istruzioni d'uso.

Gestione remota

È possibile avviare un accesso alla segreteria telefonica (ad es. per ascoltare messaggi) da un qualsiasi telefono remoto tramite la postselezione DTMF. La gestione remota è possibile solo tramite il primo numero »MSN-1« inserito nel telefono.



Nota:

La gestione remota della segreteria telefonica è protetta dal PIN del telefono ed è possibile solo quando è attivata nel telefono (vedere pagina 108).

Sono possibili da remoto i comandi / le impostazioni seguenti:

- attivazione o disattivazione della segreteria telefonica
- interrogazione della capacità di memorizzazione a disposizione
- ascolto di nuovi messaggi e messaggi precedenti o testi informativi attivati
- cancellazione di singoli messaggi
- cancellazione di tutti i messaggi
- ascolto e cancellazione di annunci o registrazione di nuovi annunci
- attivazione / disattivazione di annunci per un numero (MSN)
- attivazione / disattivazione o configurazione della notifica automatica (inoltrato)

Suoni durante la gestione remota

Durante la gestione remota si sentono diversi suoni che avvisano dello stato dei singoli inserimenti o delle singole azioni.

Tono di conferma positivo L'inserimento è stato accettato dal telefono ed eventualmente memorizzato.
(1 suono lungo):

Tono di richiesta Il telefono attende l'inserimento di un codice o la registrazione di un nuovo annuncio.
(2 suoni brevi):

Tono di conferma negativo L'inserimento è errato e non è stato accettato dal telefono. L'inserimento del codice o dell'azione scelta non può essere eseguito.
(4 suoni brevi):
Ad es.: attivazione di un annuncio per un numero (MSN) che non è memorizzato nel telefono.

Avviare la gestione remota (la segreteria telefonica è attivata)



Attenzione: L'inserimento »# PIN #« deve essere eseguito durante l'annuncio. Dopo il tono di conferma positivo, è possibile eseguire ulteriori procedure da remoto.

Attivazione da remoto della segreteria telefonica attivata



La gestione remota di una segreteria telefonica disattivata è possibile solo se per il numero 1 (MSN-1) è stato impostato e attivato un annuncio.

Dopo il tono di conferma positivo, è possibile eseguire le ulteriori procedure della gestione remota.

Accettare la notifica automatica (inoltrato)

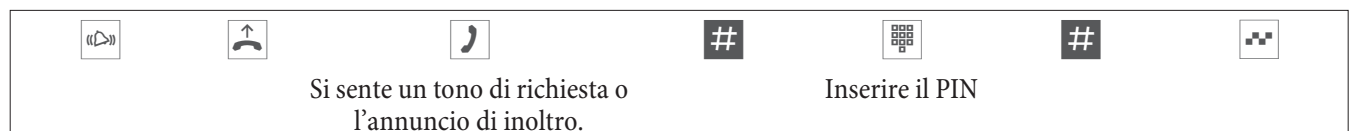

Se è stato registrato »I annunci di inoltrato« viene riprodotto all'inizio della notifica. Se l'annuncio non è registrato e non è attivato, si sente un tono di richiesta.

Se la notifica viene accettata con l'inserimento del »# PIN #« è possibile inserire gli altri codici della gestione remota.

Codici della gestione remota

Dopo l'avvio corretto della gestione remota è possibile utilizzare le singole funzioni con i codici seguenti. Per terminare la gestione remota, agganciare il ricevitore del telefono dopo l'inserimento dell'ultimo codice.

Nota:

I codici inseriti si possono utilizzare solo durante l'ascolto di testi (messaggi, annunci, testi informativi).

Codici generali

- * 0 0** ☒ ☒ Disattivare la segreteria telefonica
- * 0 2** ☒ ☒ Interrogazione sulla capacità di memoria disponibile
La capacità di memoria disponibile per lasciare messaggi viene segnalata tramite suoni singoli. Ogni suono corrisponde a tre minuti di capacità di memoria.

Ascoltare o cancellare i messaggi, ascoltare i testi informativi

- 1 0** ☒ ☒ Ascoltare i messaggi nuovi
- 1 1** ☒ ☒ Ascoltare i messaggi precedenti
- 1 2** ☒ ☒ Ascoltare i testi informativi attivati
- #** ☒ ☒ Ascoltare il messaggio successivo
- *** ☒ ☒ Ascoltare il messaggio precedente
- 0** ☒ ☒ Terminare la riproduzione del messaggio in corso
- 2** ☒ ☒ Cancellare il messaggio appena ascoltato
- 2 2** ☒ ☒ Cancellare tutti i messaggi ascoltati

Ascoltare o cancellare gli annunci, o registrare nuovi annunci

La riproduzione / registrazione corrente di un messaggio viene terminata premendo il tasto »0«. Se durante la riproduzione / registrazione si preme il tasto »2« l'annuncio viene cancellato. Quando si cancella un annuncio già assegnato a un numero (MSN), si cancellano tutte le relative impostazioni (ad es. il modo operativo, la durata della segnalazione di chiamata, la lunghezza dei messaggi e il comando a orario). Per modificare un annuncio preesistente è possibile registrarlo di nuovo senza doverlo prima cancellare. L'annuncio »precedente» viene sovrascritto dal nuovo annuncio. Tutte le impostazioni per questo annuncio e il numero (MSN) assegnato restano invariate (ad es. il modo operativo, la durata della segnalazione di chiamata, la lunghezza dei messaggi e il comando a orario).

- 0** ☒ ☒ Interrompere la riproduzione / registrazione di un annuncio in corso
- 2** ☒ ☒ Cancellare l'annuncio attualmente ascoltato / registrato
- 1 3** ☒ ☒ ☒ ☒ Ascoltare l'annuncio
X: !...), = Selezionare l'annuncio (1...9, 10)
- 2 3** ☒ ☒ ☒ ☒ Cancellare l'annuncio
X: !...), = Selezionare l'annuncio (1...9, 10)
- 3 3** ☒ ☒ ☒ ☒ Registrare l'annuncio
X: !...), = Selezionare l'annuncio (1...9, 10)

**Nota:**

L'annuncio assegnato al primo numero (MSN-1) non può essere cancellato da remoto.

Attivazione / disattivazione di annunci per un numero (MSN)

Un annuncio può essere attivato / disattivato solo durante la riproduzione per un numero (MSN). L'attivazione di un annuncio per un numero (MSN) avviene con le impostazioni fisse seguenti:
Durata della segnalazione di chiamata: »05 secondi«, modo operativo: »Registrare«, lunghezza dei messaggi: »Illimitata« e comando a orario attivato.



Attivazione dell'annuncio corrente per un numero:

X: ! ...), = Selezionare il numero (MSN) (1...9, 10)

o * per tutti i numeri (MSN)



Disattivazione dell'annuncio corrente per un numero:

X: ! ...), = Selezionare il numero (MSN) (1...9, 10)

o * per tutti i numeri (MSN)



Nota:

L'annuncio assegnato al primo numero (MSN-1) non può essere disattivato da remoto.

Notifica automatica (inoltro)

Prima dell'attivazione automatica della notifica è necessario inserire il numero delle chiamate / dei messaggi (1 ... 10) e dei numeri per i quali deve avvenire l'inoltro.



Attivare l'inoltro di chiamate. L'inoltro avviene con l'annuncio di inoltro.



Disattivare l'inoltro di chiamate



Configurazione dell'inoltro di chiamate

X: ! ...), = Numero delle chiamate oltre il quale deve avvenire un inoltro (1...9, 10)



Configurazione del numero di destinazione per l'inoltro



t: Numero verso il quale deve avvenire l'inoltro (max. 20 cifre)



Interrompere l'inserimento del numero per l'inoltro di chiamata



Attivare l'inoltro di chiamate. L'inoltro avviene tramite l'invio di un messaggio UUS1.



Attivare l'inoltro di chiamate. L'inoltro avviene tramite l'invio di un messaggio SMS.

Utilizzare la segreteria telefonica da un altro telefono

È possibile utilizzare la segreteria telefonica del telefono in comune con un altro telefono. Il numero »MSN-10« del proprio telefono viene impostato come »Voice-Mail-Box« ed è disponibile per l'altro telefono come segreteria telefonica. Questo telefono può poi trasferire le proprie chiamate con la deviazione di chiamata o la distribuzione di chiamata team (nell'impianto telefonico elmeg) a questo numero »MSN-10« e quindi alla segreteria telefonica corrispondente.

Se il Voice-Mail-Box per il numero »MSN-10« e la segreteria telefonica sono impostati e attivati:

- Non sono possibili altre impostazioni di telefonia (ad es. squillo, volume) per il numero »MSN-10«.
- Le chiamate per il numero MSN-10 vengono segnalate solo alla segreteria telefonica. Sul display viene visualizzata una nota sulla chiamata.
- Per le chiamate al numero »MSN-10« la funzione »Ascolto« non può essere utilizzata né può essere rilevata la conversazione.
- La gestione remota della segreteria telefonica per il numero »MSN-10« viene attivata automaticamente. L'altro telefono può ascoltare o cancellare messaggi da remoto.
- Con un'ulteriore gestione remota della segreteria telefonica i messaggi per il numero »MSN-10« non possono essere riascoltati.
- La segreteria telefonica dovrebbe essere disattivata solo se non è necessario il Voice-Mail-Box del numero MSN-10. Si possono comunque disattivare determinati MSN in modo che il Voice-Mail-Box per il numero MSN-10 sia ancora raggiungibile.

Attivare il Voice-Mail-Box per il numero »MSN-10«

Procedere come segue:

Inserire il numero del telefono che utilizzerà la segreteria telefonica. Ad es.: »1234«.

Confermare l'inserimento con il tasto **OK**.

voice-mail per l'interno
MSN-10 > 1234_

Nel menu »impostazioni MSN-10« ora è possibile eseguire solo impostazioni con il softkey »numero tel«, »nome msn« e »voice mail«. Il numero MSN-10 viene contrassegnato nel menu con »x«. La segreteria telefonica per il numero »MSN-10« viene impostata e attivata come descritto nelle istruzioni d'uso al paragrafo »Segreteria telefonica«. Nel menu »voice-mail« - »attivazione« invece del nome per il numero »MSN-10« viene visualizzato »voice-mail«.

Note importanti

L'uso condiviso della segreteria telefonica si basa sulla fiducia degli utilizzatori. L'ascolto locale di messaggi consente di ascoltare i messaggi di tutti i numeri (MSN). Si consiglia di eseguire l'ordinamento dei messaggi in base ai numeri (»chiamate ordinate per MSN«) in modo da selezionare il numero (MSN) corrispondente ai messaggi prima di ascoltare i messaggi.

Se la segreteria telefonica è stata attivata per »tutti i numeri MSN«, l'altro telefono non può più utilizzare la segreteria telefonica del numero »MSN-10«.

La gestione remota della segreteria telefonica (per »MSN-1« fino a »MSN-9«) non consente l'ascolto dei messaggi per il numero »MSN-10«. Se però da remoto viene inviato il codice »22« per la cancellazione di tutti i messaggi, vengono cancellati anche i messaggi per il numero »MSN-10«.

Se si ascoltano da remoto i messaggi per il numero »MSN-10«, il telefono non può essere utilizzato per la durata della gestione remota.

Utilizzare il Voice-Mail-Box da un altro telefono

L'altro telefono può utilizzare il Voice-Mail-Box solo con il numero inserito nel telefono della segreteria telefonica come »Contente AB«. Si possono trasferire chiamate per questo telefono alla segreteria telefonica con la deviazione di chiamata o la distribuzione di chiamata team (impianto telefonico elmeg).

In presenza di nuovi messaggi nella segreteria telefonica l'altro telefono riceve una notifica tramite un messaggio di testo UUS.

Se l'altro telefono è un telefono di sistema (ad es. elmeg CS410), è possibile identificare su questo telefono lo stato della segreteria telefonica tramite i tasti funzione »Linea-AB«. Premere questo tasto per rilevare una chiamata o avviare un collegamento alla segreteria telefonica (ad es. per l'ascolto di messaggi). La rilevazione di una conversazione è possibile a partire dalla versione 6 dell'impianto.

Inoltre la segreteria telefonica può essere gestita per il numero »MSN-10« da remoto come segue:

Avviare la gestione remota (la segreteria telefonica è attivata)

Scegliere il numero 10 (MSN-10) Annuncio della segreteria telefonica Inserire il PIN

Attenzione: L'inserimento »# PIN #« deve essere eseguito durante l'annuncio. Dopo l'avvio corretto della gestione remota (tono di conferma positivo) è possibile utilizzare le singole funzioni con i codici seguenti. Per terminare la gestione remota, agganciare il ricevitore del telefono dopo l'inserimento dell'ultimo codice.

**Nota:**

I codici inseriti si possono utilizzare solo durante l'ascolto di testi (messaggi, annunci, testi informativi).

Ascoltare o cancellare messaggi, ascoltare testi informativi

- | | |
|--------------|--|
| 1 0 ☒ | Ascoltare i messaggi nuovi |
| 1 1 ☒ | Ascoltare i messaggi precedenti |
| # ☒ | Ascoltare il messaggio successivo |
| * ☒ | Ascoltare il messaggio precedente |
| 0 ☒ | Terminare la riproduzione del messaggio in corso |
| 2 ☒ | Cancellare il messaggio appena ascoltato |

Software

Download di un nuovo firmware

bintec elmeg GmbH:

La ditta mette a disposizione un server che consente di caricare un nuovo firmware in elmeg CS410e CS410-U. Per caricare il firmware utilizzare l'apposito collegamento S/U. A seconda delle dimensioni del file del firmware, l'operazione richiede ca. 12 minuti. Tenere presente che il caricamento del firmware con collegamento ISDN esterno è soggetto a tariffazione.

Per l'impianto elmeg IP-S400 è possibile avviare il download del firmware tramite lo strumento Professional Configurator (WIN-Tools dell'impianto) in »Telefoni di sistema«, »Download software indiretto«. Nello strumento di configurazione è possibile inserire l'indirizzo Internet dove è reperibile il firmware. In questo caso non è necessario seguire alcuna procedura per il telefono di sistema.



Nota:

per ulteriori informazioni sul download del firmware consultare la descrizione »Firmware Download IP« presente nel CD-ROM.

- Durante il trasferimenti dei dati non è necessario intervenire se non quando richiesto né eseguire collegamenti o altre operazioni. Se si verifica un'interruzione durante il download, riavviare il programma e procedere come descritto.
- Dopo il caricamento del nuovo firmware il telefono di sistema esegue il RESET ed è poi di nuovo disponibile.
- In determinate circostanze tutti i dati del telefono di sistema vengono cancellati dal download del firmware. In questo caso prima di avviare il download si riceve una nota sul display del telefono di sistema. Se non si dispone dei file di backup delle impostazioni di configurazione (configurazione, rubrica) del telefono di sistema, eseguire il download solo dopo aver salvato i dati.

Download di un nuovo firmware mediante collegamento USB del telefono di sistema

È possibile caricare nel telefono di sistema una nuova versione del firmware mediante l'interfaccia PC del telefono di sistema e il CD-ROM WIN-Tools in dotazione.

- Collegare il telefono di sistema al PC.
- Caricare il nuovo firmware nel PC (ad es. da Internet).
- Avviare la gestione di download dei WIN-Tools.
- Impostare l'interfaccia »USB« nel campo »Tipo di connessione«.
- Aprire il menu »File«, »Apri« e selezionare la cartella dove è salvato il nuovo firmware.
- Selezionare il campo »Stato« - »Avvia download« per caricare il nuovo firmware.

Download di un nuovo firmware mediante il server

bintec elmeg GmbH:

La ditta mette a disposizione un server che consente di caricare un nuovo firmware nel telefono di sistema. Per caricare il firmware utilizzare l'apposito collegamento S/U. A seconda delle dimensioni del file del firmware, l'operazione richiede ca. 12 minuti. Tenere presente che il caricamento del firmware con collegamento ISDN esterno è soggetto a tariffazione.

È possibile avviare il download del firmware tramite lo strumento Professional Configurator in »Telefoni di sistema«, »Download software indiretto«. In questo caso non è necessario seguire alcuna procedura per il telefono di sistema.

**Nota:**

Nota importante per le varianti di esportazione:
Rivolgersi al distributore per ottenere il numero di accesso del server di download del proprio paese.

Server di download	N. telefonico
Server di bintec elmeg	++49-(0)5171-901190

Avviare il download di un nuovo firmware nel telefono di sistema:

Procedere come segue:



Il telefono di sistema viene riavviato nel BIOS.

 Premere il softkey »UPDATE«.

```
Cx410-bios 1.04 by ps
INFO
UPDATE
```



Inserire il numero del server di download compreso il codice linea per l'impegno esterno dell'impianto telefonico.

Es.: »005 17 190 1190«.

Se nel telefono di sistema è stato impostato l'impegno automatico della linea, inserire il numero del server di download senza codice linea.

```
Cx410-bios 1.02 by ps
Firmware Update
Please dial
005171901190
ABORT
```

**Nota:**

Per interrompere un download avviato, premere il softkey »ABORT« oppure il tasto **ESC**.

In determinate circostanze tutti i dati del telefono di sistema vengono cancellati dal download del firmware. In questo caso prima dell'avvio del download viene visualizzato il messaggio: »All data will be deleted Continue?«. Il download del firmware verrà avviato solo dopo aver confermato con il softkey »Yes«. Se i dati del telefono di sistema non vengono cancellati con il download, il download viene avviato senza questo avviso.

BIOS del telefono di sistema

Il telefono di sistema dispone di un BIOS (funzioni base) in lingua inglese. Le funzioni del BIOS risultano utili se il firmware del telefono di sistema non funziona correttamente oppure un nuovo firmware è stato caricato in modo incompleto (ad es. se il PC si è arrestato durante il caricamento).

Le funzioni seguenti sono disponibili nel BIOS del telefono di sistema

- Tutte le chiamate vengono segnalate. Nel telefono di sistema non è inserito alcun numero (MSN).
- Dopo aver alzato il ricevitore è possibile eseguire la selezione in uscita (senza preparazione della selezione, senza ascolto amplificato o vivavoce).
- Caricare un nuovo firmware tramite interfaccia PC del telefono di sistema o collegamento S/U.

Download di un nuovo firmware mediante interfaccia PC

Per caricare nel BIOS del telefono di sistema un nuovo firmware tramite interfaccia PC, procedere come descritto a pagina 130 delle presenti istruzioni d'uso.

Download di un nuovo firmware mediante collegamento S/U

- Viene visualizzato il menu del BIOS del telefono di sistema. Per caricare un nuovo firmware mediante collegamento S/U, premere il tasto softkey »UPDATE«.

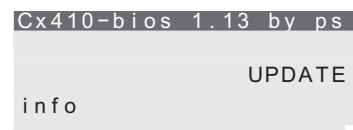

Procedere ora come descritto a pagina 131 delle presenti istruzioni d'uso.

Nota:

Attenzione: Le impostazioni relative al softkey »Impostazioni« sono previste per l'assistenza e la diagnosi. Se vengono eseguite o modificate le impostazioni di questo menu, viene influenzata la funzionalità del telefono di sistema. In taluni casi il telefono di sistema potrebbe non funzionare più.

Paese

Non configurabile tramite il telefono di sistema di elmeg hybrid!

Impostazioni specifiche del paese



Se il telefono di sistema viene utilizzato in un paese diverso rispetto alle impostazioni di base, sono necessarie le impostazioni specifiche del paese.

Ciò consente di impostare ad es. la lingua, la valuta e gli aspetti particolari del paese nella rete ISDN in base alle impostazioni di base del paese selezionato.

Verificare come di seguito descritto se per il paese nel quale viene utilizzato il telefono di sistema sono possibili le impostazioni specifiche del paese.

Procedere come segue:



-   Premere i tasti freccia per visualizzare i paesi per i quali sono disponibili le impostazioni specifiche.
-  Premere il softkey del paese desiderato. Ad es. »italiano«.

```
Which Country? →
italiano
                                español
deutsch
                                english
française
                                nederland
```

**Nota:**

Infine il telefono di sistema verrà riavviato.

Le impostazioni specifiche del paese selezionato vengono generate immediatamente.

I dati del telefono di sistema non vengono cancellati.

```
29.05.10 10:41 →
Tel. drctry
VIP                                Quiet
```







Impostazioni di base del telefono di sistema

- Il nome del telefono di sistema corrisponde al numero di serie del telefono.
- Lingua sul display: italiano
- Impostazioni specifiche del paese: italiano
- Nessun numero telefonico (MSN) memorizzato.
Volume della melodia: livello 3, Melodia: numero 1; nessun numero di trasferta o di deviazione, nome MSN, conto costi MSN disattivato, PIN per MSN: 0000, MSN per la selezione non bloccato
- Nessuna voce nella lista chiamate / note e nella lista delle ripetizioni della selezione.
- Nessuna voce nella rubrica o memoria VIP.
- Tasti funzione non programmati (selezione diretta, funzioni, macro).
- 10 melodie memorizzate localmente. 10 spazi liberi per altre melodie.
- Nessun messaggio di testo UUS1 memorizzato.
Ricezione di messaggi di testo da interno (impianto telefonico) ed esterno possibile.
Nessun invio automatico di messaggi di testo durante una chiamata.
- Nessun messaggio di testo SMS memorizzato. Numero del centro SMS: 0193010 (server SMS di Deutsche Telekom AG)
- Inattività del telefono disattivata.
- Contrasto display: livello 4
- Volume altoparlante: livello 4 Volume ricevitore: livello 2
- Toni di conferma e di errore attivi
- Volume di chiamata appuntamento: livello 3
- Volume del tono di segnalazione in caso di inattività del telefono: livello 3
- Volume della chiamata in attesa: livello 3, ripetizione del tono di chiamata in attesa attivato
- Nessuna emissione di segnali audio tramite presa Audio-Out
- Il numero viene trasferito in caso di chiamate in entrata e in uscita (CLIP / COLP).
- Visualizzazione di numero e costi impostata. La durata della chiamata viene visualizzata se non sono disponibili informazioni sui costi.
- Le informazioni vengono visualizzate al termine della conversazione (ad es. durata)
- Informazioni sui costi: tariffa 0,062 e valuta EUR
- Chiamata in attesa disattivata.
- Appuntamenti disattivati. Nessuna informazione sugli appuntamenti memorizzata.
Data: 11.11.02 / ora: 11:11
- Ora per accettazione automatica: immediatamente
- Utilizzo cuffia non impostato. Tipo di cuffia: standard
- Stato selezione durante una connessione: postselezione (selezione a toni)
- Microfono disattivato dopo selezione con ricevitore da riagganciare.
- Filtro chiamate disattivato, nessun numero filtro memorizzato.
- Chiamata diretta disattivata, nessun numero chiamata diretta memorizzato.

- PIN del telefono di sistema: 0000
- Controllo selezione disattivato, nessun numero bloccato o di chiamata libera memorizzato.
- Accesso al menu non progetto da PIN.
- Tipo di impianto telefonico: 0
- Codice linea dell'impianto telefonico: non memorizzato.
- Lunghezza del numero interno nell'impianto telefonico: 4
- Codice parcheggio: 55

Menu del telefono di sistema

Menu »Configurazione«

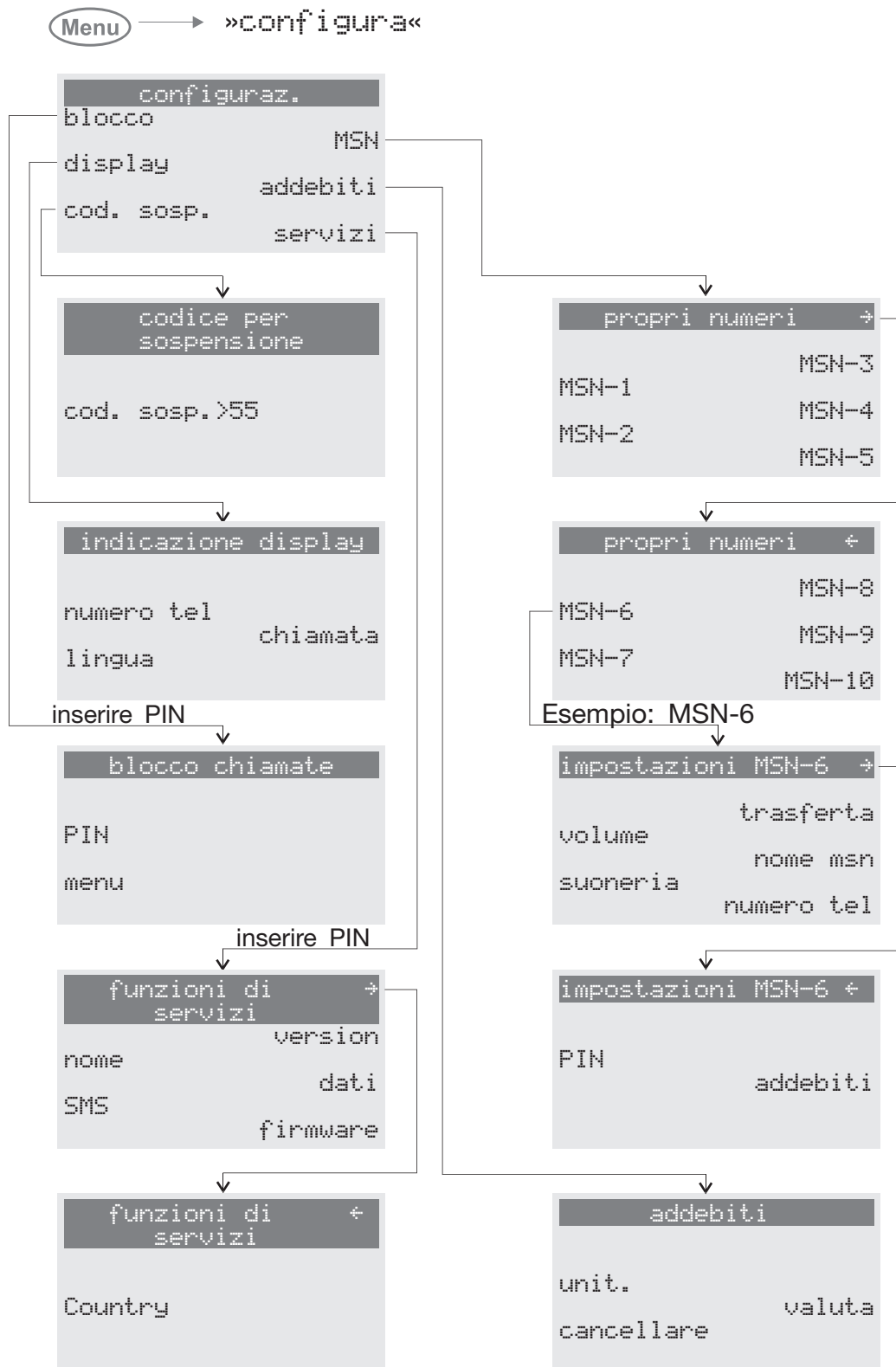

Menu »Acustica«



Menu »Impostazioni«

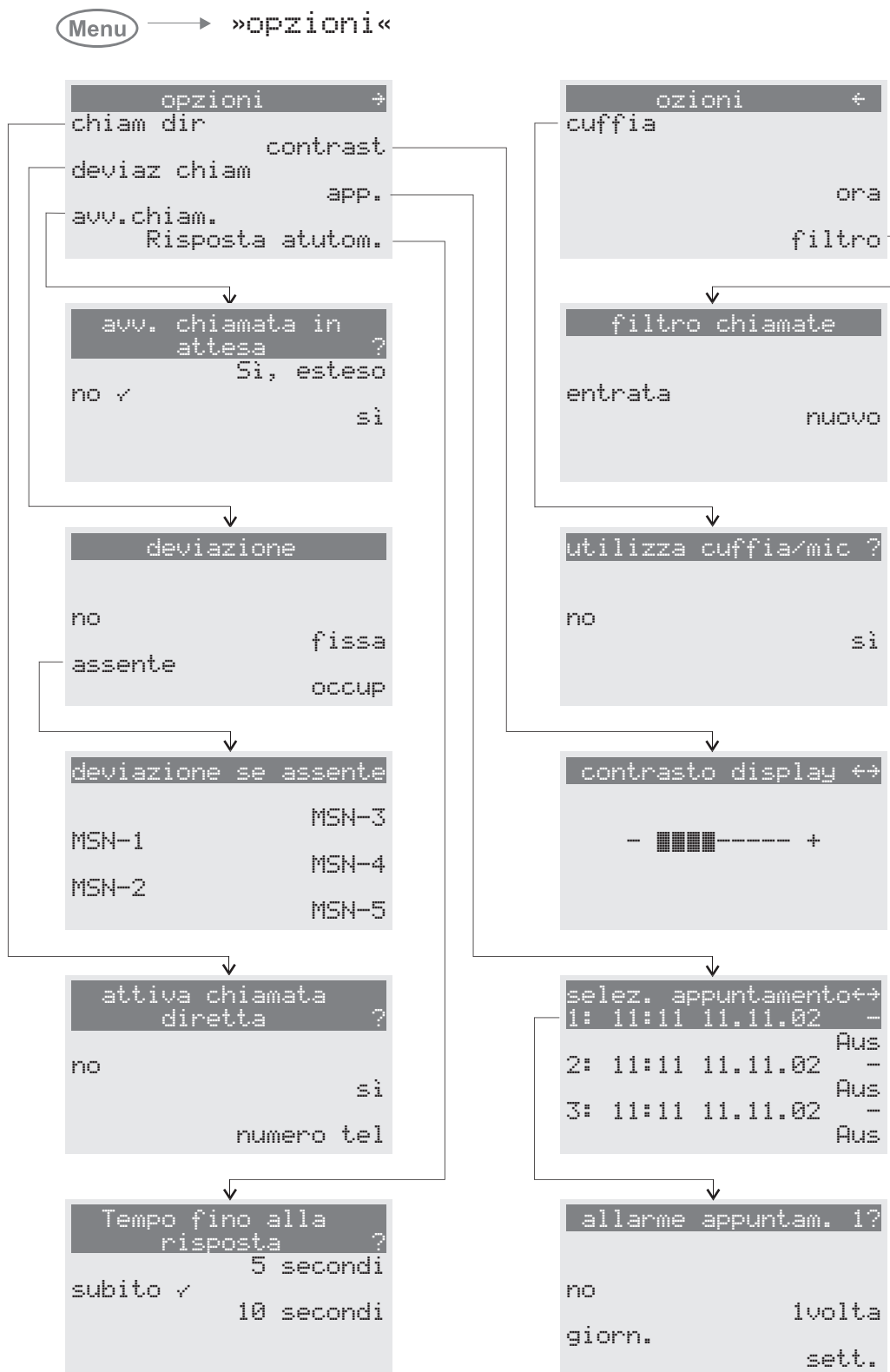

Menu »Prog. numeri«

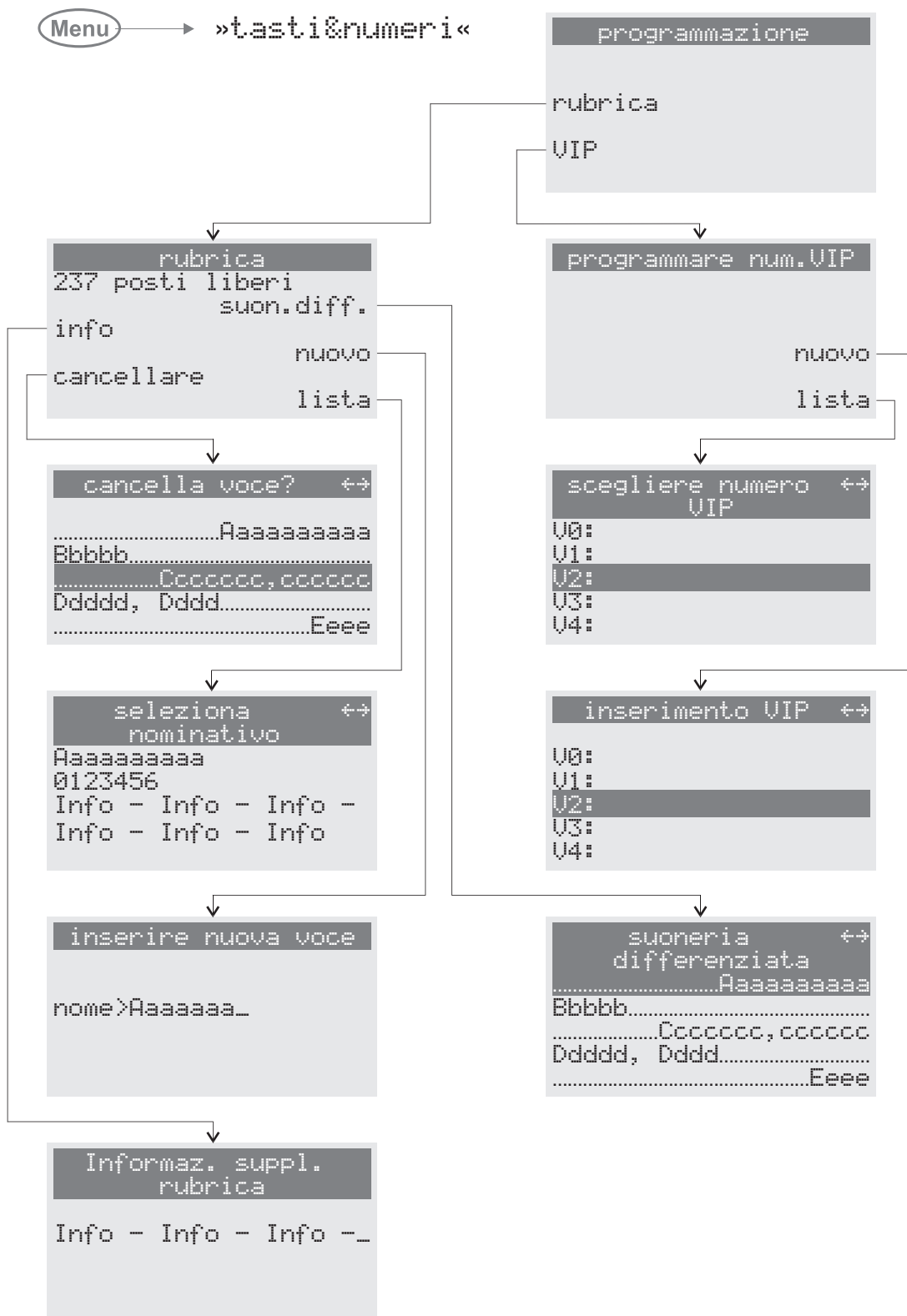

Dati tecnici

Dimensioni (L x P x A):	ca. 255 x 180 x 100 mm
Peso:	ca. 0,8 kg
Range temperature	+5°C ... +40°C
Funzionamento:	-25°C ... +70°C
Immagazzinamento:	

Collegamento S

Lunghezza del cavo di collegamento:	ca. 6 metri
Collegamento S:	Protocollo DSS1, punto-multipunto
Struttura del canale:	B + B + D
Potenza assorbita:	<=1 Watt

Collegamento U (CS410-U)

Lunghezza del cavo di collegamento:	ca. 6 metri
Collegamento S:	Protocollo DSS1, punto-multipunto
Potenza assorbita:	<=1 Watt
Uscita:	Collegamento S, Protocollo DSS1, collegamento punto-multipunto
Alimentazione uscita:	max. 1 Watt

Collegamento USB:

Dispositivo terminale:	autoalimentato
Lunghezza del cavo di collegamento del PC:	ca. 3 metri
Classe di velocità:	Full Speed
Standard USB:	1.1

Collegamenti audio

Lunghezza del cavo audio del PC: ca. 2,5 metri, Jack stereo 3,5 m

Connessione Ethernet

Cavo di connessione Ethernet cat. 5 ca. 3 metri

Opzioni

Accettazione automatica.	77
Aggiungere una voce alla rubrica.	35
Associare un nome al numero di telefono (MSN).	85
Bloccare	80
Chiamata diretta	72
Chiamata in attesa	75
Codice parcheggio (impostazione di base)	83
Collegamento a un impianto telefonico	83
Collegamento capo.	56
Configurazione	80
Configurazione avanzata	65 - 67
Deviazione segreteria	56
Display / Numero.	81
Filtro chiamate	78
Imposta ora	77
Impostare il conto dei costi delle conversazioni per un numero 48	
In uscita	66,81
Inserire e visualizzare il numero (MSN)	83
Macro	91
Memoria VIP	36
MSN (numero)	83
Nome del telefono di sistema	94
Numero del centro SMS	94
Paese	129
Programmazione dei numeri	89
Visualizzare e cancellare i costi	47

Indice analitico**A**

Abilitare (Team)	55
Abilitare/Disabilitare team	55
Accesso a Internet	97
Accesso al menu con protezione PIN.	81
Accettare una chiamata	23
Conversazione con chiamata in attesa.	32
registrare	119
Accettazione automatica	57,77
Accettazione di chiamata, automatica	77
Acustica	68 - 71
Adobe Acrobat Reader.	98
Aggiunta di voci di rubrica	35
Ampliamenti	5 - 11
Modulo segreteria telefonica	5
Modulo Up0/S0	5
Tastiera supplementare.	5 - 6
Annunci	108
Annunci MOH	72
Annuncio	52,55
Annuncio per VM pieno	108
Appunti	
ascoltare	116
cancellare.	106
registrare	110
Ascoltare i messaggi	
al telefono	116
da remoto	121
Uscita con Audio-Out.	118
Ascoltare la registrazione della conversazione.	117
Ascoltare o cancellare gli annunci.	109
Ascolto amplificato.	26
Ascolto on /off.	104
Ascolto ordinato per MSN	107
Attivare / disattivare il microfono	26

Attivare / disattivare la cuffia	57
Attivare distribuzioni di chiamata	54
Attivare la ST	104
Attivare/Disattivare la segreteria telefonica	104
Attivo automatico	
accettare	121
impostare	105
Audio in / Audio out.	12,98,103
Audio-In.	72
Audio-Out.	71
Avviare una conversazione.	21 - 22
Con numero fisso (MSN)	23
Selezionare dalla lista delle chiamate / delle note	22
Selezionare dalla memoria VIP	22
Selezionare dalla rubrica.	22
Selezione diretta con tasti funzione	22
Senza numero di telefono (CLIR)	23
Avviso automatico	
impostare da remoto	122
B	
BIOS del telefono	128
Blocco annuncio	55
Blocco interfono	55
Blocco UUS1	38
C	
Campo etichetta	20
Cancellare la memoria della ST	106
Cancellazione delle voci di rubrica	35
CAPI mediante collegamento USB	97
Caricare il firmware	127 - 130
mediante connessione Ethernet al PC	127
mediante connessione ISDN	127
Caricare nuovo firmware	127 - 130
Dal BIOS del telefono	128

mediante connessione ISDN	127	Comando a orario	113
mediante connessione USB	127	da remoto	122
Cariche elettrostatiche.	7	Durata della segnalazione di chiamata.	111
Centro SMS	94	Lunghezza dei messaggi	112
Chiamata alternata	33	Modo operativo	111
Chiamata anonima	23	Selezionare un annuncio	111
Chiamata diretta	57	Configurazione	68 - 79
PIN di disattivazione	80	Configurazione avanzata	65 - 67
Chiamata in attesa		Configurazione, avanzata.	65 - 67
impostare	69	Connessione Ethernet al PC.	13
Chiamata in attesa	32	Contenuto del CD-ROM.	98
Chiamata intermedia.	32	Adobe Acrobat Reader	98
Chiamata per appuntamento giornaliera	76	Driver	99
Chiamata per appuntamento settimanale	76	Impostazione del telefono	98
Chiamata per appuntamento una volta	76	Conto mance	48
CLIP/CLIR/COLP/COLR.	51	Controllare i costi	47 - 51
Codici della gestione remota	121 - 122	Bloccare numero per la selezione	49
Cognome	94	Conversazione	
Collegamenti audio.	98	Parcheggio.	29
Collegamento a cascata	20	registrare.	119
Collegamento alimentatore di rete	13	rispondere da ST	118
Collegamento del telefono	8	Trasferire / Inoltrare	32
Collegamento S0 del telefono.	9	Creare e inviare un messaggio breve (SMS)	95
Collegamento Up0 del telefono	10	Creare e inviare un SMS (messaggio breve)	95
Collegare il cavo di collegamento del PC (USB).	12	CTI mediante collegamento USB	97
Collegare il filo del ricevitore	8	Cuffie	
Collegare il PC.	103	collegare	11
Collegare il telefono	8	Impegno della presa	11
Cuffie.	10	Impostare	11
PC (USB/ Audio)	12	Utilizzo automatico.	65
Collegare la presa audio.	12,103	D	
Comando a orario giornaliero	114	Dati	95
Commutazione giorno / notte.	54	Dati tecnici	137 - 138
Conferenza	33	Deviazione di chiamata	56,73
Configurare il telefono IP.	87 - 88	Deviazione di chiamata Svizzera	74
Configurare la segreteria telefonica per MSN		Disabilitare (Team)	55
attivare/disattivare	111		

Disattivare la ST.	104	Gestione di download	98
Disattivare l'audio	26	Gestione remota della ST.	120
Disattivazione da remoto della ST attivata.	121	Ascoltare o cancellare gli annunci	122
Disimballare e installare il telefono.	8 - 18	avviare (ST attivata).	120
Disimballare il telefono	8	avviare (ST disattivata).	121
Display.	15	Codici.	121 - 122
Display chiamata	49 - 51	impostare	106
Impostare	82	Toni.	120
Display:Impostare il contrasto	75	I	
Display:impostare la lingua.	15 - 19,82	Identificazione utente disturbatore.	30
Dotazione	101	Al termine di una conversazione.	31
Download di un nuovo firmware.	127 - 130	Durante una conversazione	30
mediante connessione ISDN	127	Impegno della presa della cuffia	11
mediante connessione USB	127	Impegno MSN	23
Driver CAPI.	99	Per una voce di rubrica	34
Driver NDISWAN	99	Impianto telefonico	
Driver sul CD-ROM	99	Menu di sistema	63 - 64
Driver TAPI.	99	Tasti funzione.	52
Driver USB	99	Impostare la trasmissione del numero	
E		Per la conversazione successiva	23
Elaborazione delle voci di rubrica	35	Impostare conto costi conversazione.	48
Elaborazione delle voci VIP	36	Impostare il codice parcheggio	83
Elenco chiamate	37	Impostare il comando a orario	113
elmeg IP-S400	13 - 14	»Giornaliero«	114
F		»Profilo settimanale«	114
Filtro chiamate	56	Stabilire gli orari.	113
Impostare	78	Impostare il contrasto del display	75
Impostare numeri di filtro	78	Impostare il fattore tariffario	48
Funzioni della segreteria telefonica	101	Impostare il modo operativo (ST).	111
Funzioni macro.	62	Impostare il numero per una chiamata diretta	72
comandi e tasti	91	Impostare il PIN del telefono	80 - 81
Inserimento di comandi e tasti.	92	Impostare il telefono IP.	87 - 88
G		Impostare il volume	72
Gateway	89	Altoparlante.	68
Gestione della rubrica	98	Avviso di chiamata in attesa	69
		Chiamata per appuntamento	71

Melodia	84	Inserimento di lettere e cifre	16
Non disturbare	69	Inserimento di macro	92
Ricevitore	70	Inserire una nota	40
Impostare il volume del ricevitore	70	Installare il modulo della ST	102
Impostare il volume dell'altoparlante	68	Installazione del modulo	102
Impostare indicazione della valuta	48	Preparazione.	102
Impostare la chiamata per appuntamento		Interfaccia utente del telefono	1 - 2
Volume	71	Interfoni	28,52,55
Impostare la lunghezza dei messaggi	112	Inviare / ricevere fax	97
Impostare la melodia (squillo)	84	K	
In un impianto telefonico.	17	Keypad.	31
Impostare la trasmissione del numero		L	
Per la conversazione successiva	23	LED	17
Impostare la trasmissione del numero.	51	LED chiamata.	17
Impostare le chiamate per appuntamento.	76	LED di stato	2
Impostare tipo di cuffia	68	LED per chiamate e segreteria telefonica	17
Impostare un numero di filtro	78	LED segreteria telefonica	17
Impostare una chiamata in attesa		Lingua sul display	15 - 19,82
Ripetizione della chiamata in attesa	69	Lista delle chiamate e delle note.	37 - 40
Volume della chiamata in attesa	69	Selezionare il numero	22
Impostare visualizzazione numeri	51	Visualizzare	38
Impostazione della qualità vocale degli annunci .	107	Lista delle note.	37 - 40
Impostazioni.	72 - 86	M	
Impostazioni di base del telefono.	131 - 138	Macro	91
Ripristinare	95	Maschera	89
Impostazioni specifiche del paese.	129	Memoria VIP	36
Impostazioni, specifiche del paese	129	Elaborare una voce	36
Informazioni di stato.	59	Programmare una voce	36
Informazioni sulla sicurezza.	7,102	Selezionare il numero	22
Inoltrare una chiamata	23	Menu del telefono	133 - 136
Inoltrare una chiamata alla ST.	119	Menu di sistema negli impianti telefonici	63 - 64
Inoltro di chiamata.	23	Message Waiting Indication (MWI)	38
Inoltro di nuovi messaggi		Messaggi di testo	41 - 45
accettare	121	Creare e inviare	42
impostare	105	Impostare ricezione (solo UUS1)	45
Inoltro di una chiamata	32		
Inserimenti di testo	16		

Invio automatico (solo UUS1)	45	Numero (MSN)	83
Memorizzare (solo UUS1)	45	Attribuire i nomi	85
Visualizzare	43	Consentire/bloccare per la selezione	49
Messaggi di testo SMS	41 - 45	Conto costi conversazione	48
Creare e inviare	42	impostare il PIN specifico	85
Errore nella ricezione	46	Impostare il volume	84
Errore nella trasmissione	46	Impostare la melodia (squillo)	84
Visualizzare	43	Stabilire per la conversazione successiva	54
Messaggi di testo UUS1	41 - 45	visualizzare o modificare	83
Creare e inviare	42	Numero del centro SMS	94
Impostare ricezione	45		
Invio automatico	45	O	
Memorizzare	45	Ordinare per messaggi	107
Visualizzare	43	Ordinato per MSN	107
Messaggi SMS / UUS1	37		
Messaggio d'inoltro	108	P	
Messaggio finale	108	Parcheggio	60
Modalità di inserimento delle lettere	17	Parcheggio di una conversazione	29
Modulo segreteria telefonica	5	PIN (password)	
Modulo Up0/S0	5	per la gestione remota della ST	106
Montare i piedini	8	PIN per un numero (MSN)	85
MSN (numero)	83	PIN specifico per un numero	85
Consentire/bloccare per la selezione	49	Posizionare il telefono	8
Conto costi conversazione	48	Professional Configurator	98
impostare il PIN specifico	85	Profilo settimanale	114
Impostare il volume	84	Intervalli principali	115
Impostare la melodia (squillo)	84	Tempo rimanente	115
Stabilire per la conversazione successiva	54	Programmazione dei numeri	34 - 36,89 - 90
visualizzare o modificare	83	Programmazione delle voci VIP	36
MSN-10 come Voice-Mail-Box	123	Programmi sul CD-ROM	98
MWI	2,38	Proprio indirizzo IP	89
		Protezione con PIN per i menu del telefono	81
N		Protezione ESD	7
Nome del telefono	94	Pulizia del telefono	8
Non disturbare	46		
Volume del tono di segnalazione	69	R	
NTBA	32	Registrare gli annunci	108 - 109
		da remoto	122

Registrare una conversazione		Segreteria telefonica (ST)	
avviare	119	Ascoltare i messaggi	116 - 117
Registrazione di una conversazione.	119	Ascolto on /off.	104
Ascoltare la registrazione.	117	avviso automatico	105
Requisiti PC.	99	Cancellare i testi.	106
Reset	95	Comando a orario.	113
Richiamata automatica	28	Gestione remota	121 - 122
Se mancata risposta	29	Impostare la qualità vocale	107
Su occupato	29	Lunghezza dei messaggi	112
Richiamata automatica se mancata risposta.	29	PIN per gestione remota	80
Richiamata su occupato	29	Selezione del tono	31
Richiamata, automatica	28	Selezione diretta con tasti funzione	22
Rifiutare una chiamata.	23	Selezione MFV	31
Ripetizione automatica della selezione.	25	Sequenza di installazione del CD-ROM.	100
Ripetizione automatica della selezione:Disattivare	25	Server DHCP	89
Ripetizione automatica della selezione:Interrompere	25	Software	127 - 130
Ripetizione della chiamata in attesa	69	Sopprimere il numero	51
Ripetizione della selezione	24 - 25	Per la chiamata successiva	23
Ampliata.	24	Sound-Manager (Gestione del suono)	84,98
Automatica	25	Stabilire	113
Ripetizione estesa della selezione.	24	Stabilire il nome di un numero	85
Ripristinare le impostazioni di base della ST.	106	Stabilire numero in uscita	23
Riproduzione in altoparlante di Audio-In	72	Per una voce di rubrica	34
Rubrica	34 - 35	Suoneria speciale per rubrica	34 - 35
Aggiungere una voce	35	Suoneria VIP per una voce di rubrica	35
Cancellare una voce	35	Suoneria VIP per una voce di rubrica	34
Elaborare una voce	35	Svizzera, deviazione di chiamata	74
Numero in uscita per una voce	34	Sys-Server	88
Selezionare il numero	22	T	
Suoneria speciale (suoneria VIP)	35	TAPI mediante collegamento USB	97
Testo informativo per voce.	34	Tasti del telefono.	1 - 2
Rubrica impianti telefonici	22	Tasti di collegamento	59
S		Tasti funzione	17,52
Segnalazione di chiamata	17	Abilitare/Disabilitare.	55
Segreteria telefonica	5,101 - 126	Accettazione automatica.	57
		Annuncio	52,55

Annuncio on/off	55	Testo di chiusura	112
Chiamata diretta	57	Testo informativo per voce di rubrica	34
Commutazione giorno / notte	54	Toni di conferma	17
Cuffia on/off.	57	Impostare	68
Deviazione di chiamata	56	Tono di conferma negativo	17
Filtro chiamate	56	Tono di conferma positivo	17
Funzioni macro	62	Tono di segnalazione (annuncio e interfono)	70
Impegno MSN	54	Tono di segnalazione inattività	69
Informazioni di stato.	59	Tono di segnalazione inattività	46
Interfoni	52,55	Tono di segnalazione interfono	27 - 28
Interfono on/off.	55	Trasferimento di chiamata a un utente occupato	32
Selezione diretta / Sequenze MFV / Keypad.	52	Trasferimento di dati (File Transfer).	97
Tasto di fascio.	58 - 59	Trasferimento di una chiamata	32
Tasto di linea esterna.	53 - 54		
Tasto di linea interna	53	U	
Tasto router	59	Utilizzo	66
Tasto Voice Mail	57	Utilizzo automatico della cuffia.	65
User on/off	58		
Tastiera supplementare.	19 - 20	V	
Tastiera supplementare T1	5	Versione.	95
Tastiera supplementare T1/2.	6	Versione del firmware del telefono.	95
Tasto di fascio	58 - 59	Visualizzare e cancellare i costi	47
Tasto di linea esterna	53 - 54	Costi totali.	47
Tasto di linea interna	53	Numeri singoli (MSN)	48
Tasto di linea interna per una segreteria telefonica.	58	Ultima conversazione	47
Tasto informazioni di stato	59	Visualizzazione costi	49 - 51
Tasto registrazione.	59	Impostare	82
Tasto router.	59	Visualizzazioni durante una conversazione	49
Tasto user on/off	58	Visualizzare	50
Tasto Voice Mail	57	Vivavoce.	26
Tel. di sistema	101	Voice Mail.	58
Tempo rimanente.	113	Voice-Mail-Box (MSN-10).	123
Testi informativi		utilizzare da un altro telefono.	124
ascoltare al telefono.	116		
ascoltare da remoto	121,124	W	
registrare	110	WIN-Tools sul CD-ROM	98

☎ 電話

☎ 電話

☎ 電話



☎ 電話

- _____
-
- _____
-
- _____
-
- _____
-
- _____
-

☎ 電話

- _____
-
- _____
-
- _____
-
- Headset on / off
-
- Auto-answer
-

☎ 電話















































































- _____
-
- _____
-
- _____
-
- Headset Ein / Aus
-
- Aut. Rufannahme
-



•	_____
••	_____
•	_____
••	_____
•	_____
••	_____
•	_____
••	_____
•	_____
••	_____
•	_____
••	_____
•	_____
••	_____
•	_____
••	_____
•	_____
••	_____
•	_____
••	_____

•	_____
••	_____
•	_____
••	_____
•	_____
••	_____
•	_____
••	_____
•	_____
••	_____
•	_____
••	_____
•	_____
••	_____
•	_____
••	_____
•	_____
••	_____
•	_____
••	_____

Istruzioni in breve

Chiamata intermedia	    	Comporre il numero
Chiamata alternata	      	Comporre il numero Collegamento-1... Collegamento-4
Conferenza	     	Comporre il numero Conferenza
Trasferita della chiamata con annuncio	      	Comporre il numero Comporre il numero trasferita
Sospendi	     	sospendi digitare il codice di sospensione
Riprendere la chiamata	      	riprendi digitare il codice di sospensione
Trasferita delle chiamate	    	trasferita Rufnummer eingeben
Ripetizione estesa della selezione	   oppure     	cercare il numero telefonico desiderato cercare il numero telefonico desiderato
Richiamata su occupato	    	Comporre il numero l'utente è occupato rich.occ.
Scelta del numero telefonico uscente (impegno mirato MSN)	       	Comporre il numero MSN MSN-1... MSN-10
Attivare la deviazione di chiamata	       	opzioni deviaz chiam assente fissa occup MSN-1... MSN-10 Comporre il numero
Disattivare la deviazione di chiamata	      	opzioni deviaz chiam no/tutt MSN-1... MSN-10

Esclusione suoneria

		
	escl. suon.	no / sì / suoneria spenta

Selezione dalla lista delle chiamate, dalla rubrica o dalla memoria VIP

		 		
	chiam non ri	Scegliere una voce		

bintec elmeg GmbH
Südwestpark 94
D-90449 Nürnberg

Per informazioni relative a supporto e servizio visitare il nostro sito Internet
www.bintec-elmeg.com nell'area Service / Support

Soggetto a modifiche

Ausgabe 7 / 20131213