

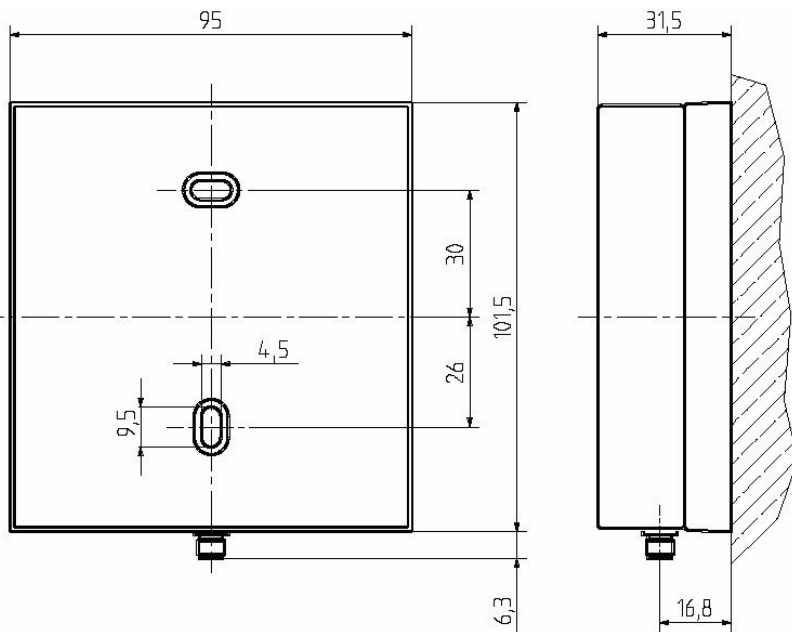

# XAIR

## Patch Antenne 8,5 dBi linear



Einheit: mm

### Beschreibung:

Patchantenne zur Verwendung im Outdoor Bereich, vorzugsweise für Wireless Bridges.  
Verwendung auch zur gerichteten Abstrahlung für XAir Professional outdoor.

Patch Antenne 8,5dBi

ANT-TNC.B-D-085-03

|                                |                                      |
|--------------------------------|--------------------------------------|
| Bestellnummer .....            | 67045                                |
| Reichweite .....               | Freibereich ca. 700 m indoor ca. 50m |
| Polarisation .....             | linear vertikal                      |
| Elevation, Azimuth .....       | 60°, 75°                             |
| VSWR .....                     | 1,5                                  |
| Gewinn .....                   | 8,5 dBi (Mit passendem Kabel 5dBi)   |
| Anschluß .....                 | TNC Buchse                           |
| Gewicht, Abmessungen .....     | ca. 100g, 101mm x 95mm x 32mm        |
| Farbe .....                    | RAL 7035, hellgrau                   |
| Arbeitstemperaturbereich ..... | -40 °C bis +80 °C                    |
| Lagertemperaturbereich .....   | -40 °C bis +80 °C#                   |
| Windlast .....                 | 15N bei 160km/h                      |

horizontal

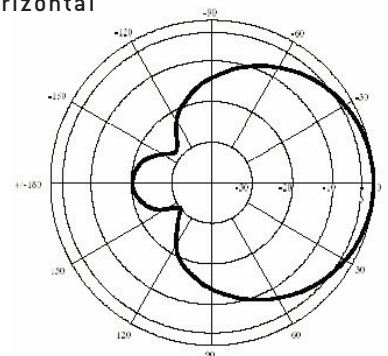

vertikal

