

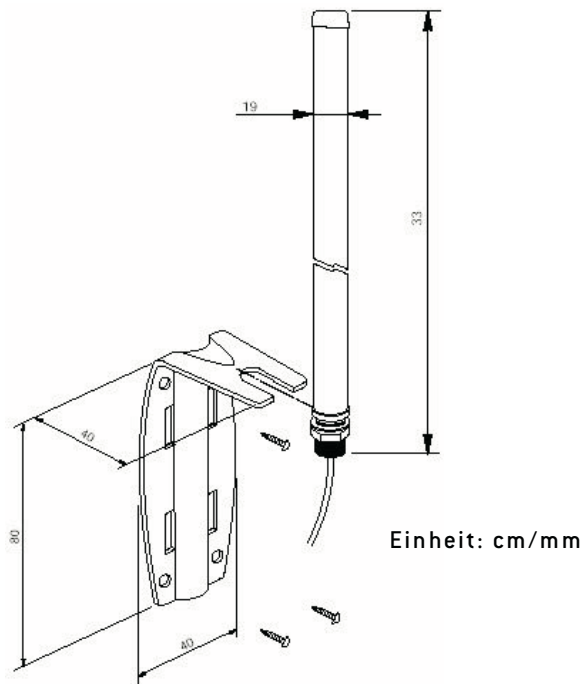

XAIR

In - und Outdoor Antenne 5,2dBi



Beschreibung:

Antenne zur Verwendung in Innen und Außenbereichen. Kann sowohl an Masten als auch an Mauern befestigt werden.

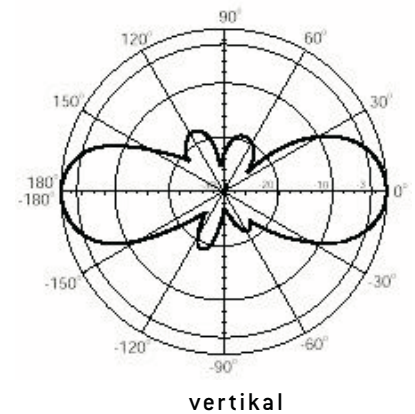

In- und Outdoorantenne 5dBi

ANT -TNC.KS -0 -050-05-0,8m

Bestellnummer 67042

Reichweite Freibereich ca. 500 m

Polarisation linear vertikal

VSWR < 2,0

Gewinn 4,2 dBi (Kabelverluste eingerechnet)

Anschluß TNC Stecker

Gewicht, Abmessungen ca. 800g, 33cm x 1,9 cm

Farbe weiß

Arbeitstemperaturbereich -40 °C bis +80°C

Lagertemperaturbereich -40 °C bis +80°C